

portfolio

Michał Bartkowiak

2010-2015

Praca Dyplomowa

Drzwi wielokierunkowe

Drzwi w każdą stronę to rozwiązanie z wykorzystaniem dwóch osi obrotu. Dzięki takiemu zabiegowi można otwierać drzwi z każdej strony w identyczny sposób, pchając lub ciągnąc. Czyni to drzwi uniwersalnymi a samo otwieranie skrzydła drzwiowego staje się intuicyjne tym samym wykluczając częste omyłkowe szarpanie drzwi.

Ponadto jest to duże ułatwienie dla osób poruszających się na wózkach inwalidzkich bowiem z każdej strony można otworzyć drzwi przez pchnięcie. Takie rozwiązanie eliminuje przymusowe cofanie się wózkiem przy ciągnięciu drzwi.

Skośne osadzenie skrzydła dodatkowo eksponuje miejsce przejścia między pomieszczeniami.

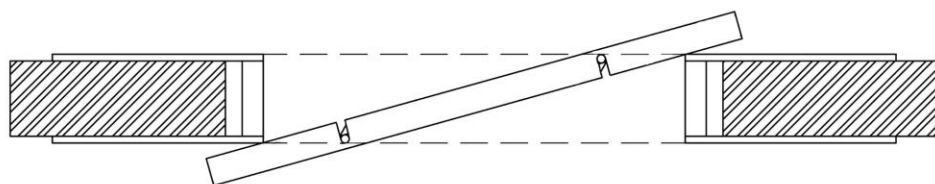

przekrój drzwi



nagroda specjalna Marszałka
Województwa Wielkopolskiego
w międzynarodowym konkursie
na formę przyszłości



przyznanie patentu
w 2014 roku w stopniu:
wynalazek



najlepsze projekty dyplomowe
2009-2010 na międzynarodowym
przełądzie prac dyplomowych



drzwi zamknięte



pierwszy sposób otwierania



drugi sposób otwierania

Drzwi wielokierunkowe

przedstawienie sposobu otwierania drzwi

projekt: Michał Bartkowiak

promotor: prof. J. Usarewicz- Owsian,
Praca Dyplomowa na ASP Poznan ,2010

Przestrzeń Miejska



City Alphabet

Nowoczesne, oryginalne, a przy tym funkcjonalne i ergonomiczne...literki. Jednych zachwycą, drugich zadziwią, jeszcze innych rozbawią. Jedno jest pewne, nikt nie przejdzie obok nich obojętny. Wykonane z ekologicznej żywicy, mogą występować we wszystkich kolorach tęczy.

Lekkie, ale niezwykle wytrzymałe, odporne na zabrudzenia, na warunki atmosferyczne, idealnie wpiszą się w krajobraz parku, placu czy ogrodu. Do wyboru mamy cały alfabet, przy czym każda literka mówi coś innego, każda ma inną funkcję. Każda jest jedyna w swoim rodzaju, a zestawione tworzą nieoderwalną całość. Można je dowolnie łączyć, tworzyć przedziwne neologizmy w języku mebli użyteczności publicznej.



Złoty Medal
Międzynarodowych
Targów Poznańskich
2012

finalista konkursu



2013

Rekomendacja przez
Instytut Wzornictwa Przemysłowego
do nagrody Dobry Wzór 2013



Finalista
Nagrody
Top Design
2013



fotografia: Dariusz Ratajczak

meble do przestrzeni miejskiej w kształcie liter- napis design

współprojektant: Piotr Wełniak

producent:  **astri**
LTD

rysunkowe poszukiwanie form

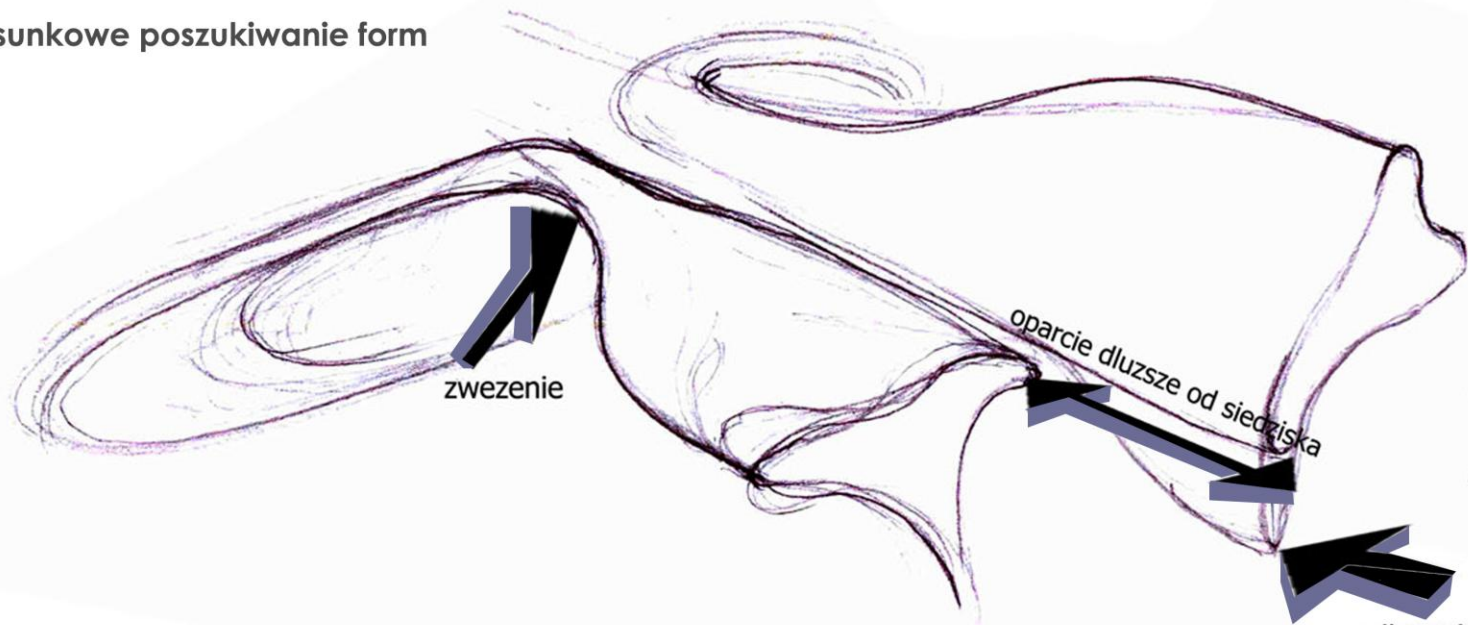

perspektywa (oparcie jest dluzsze od siedzenia)

wydluzenie do ziemi



oparcie dotyka ziemi

litera N (zjezdzalnia)

zjezdzalnie wejście

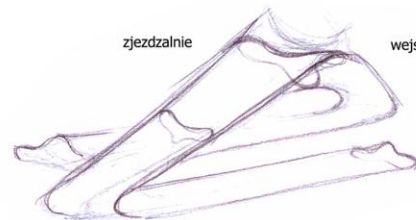

litera A

stol

krzeslo (wysokosc mniejsza niz stol)

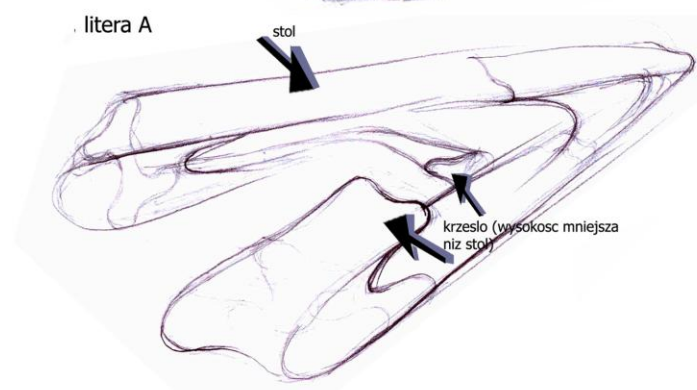

litera G

widok z boku

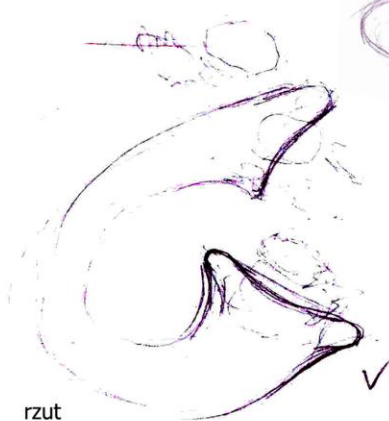
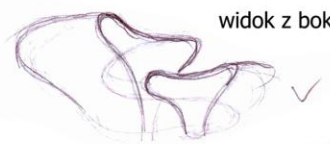

rzut

perspektywa

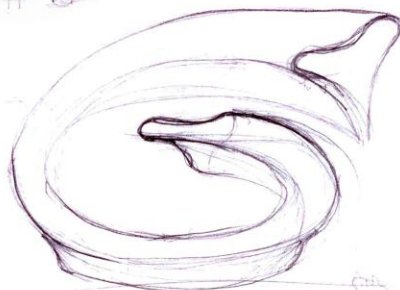

litera "S"

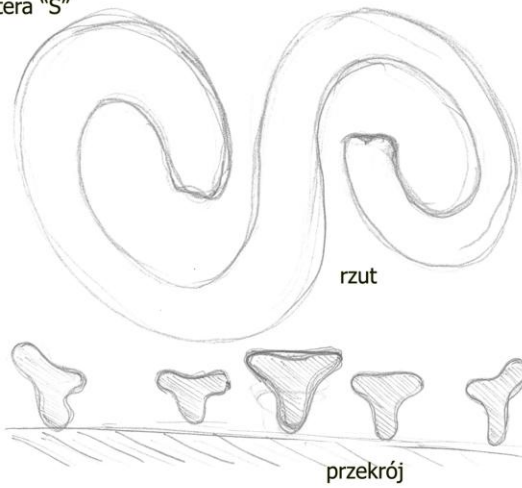

litera "Z"

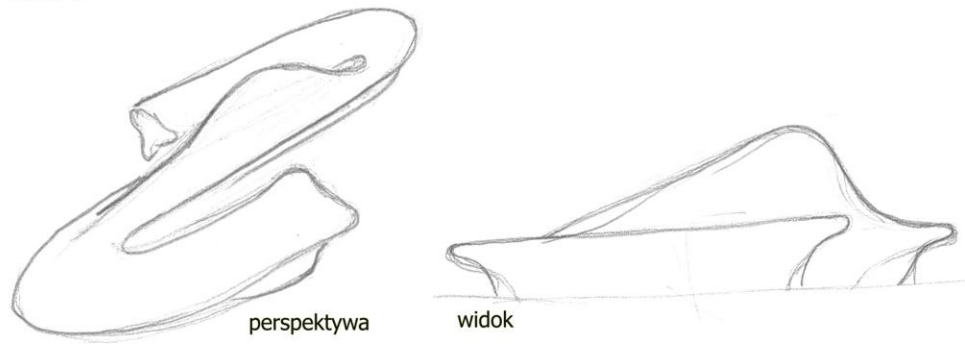

litera "V"

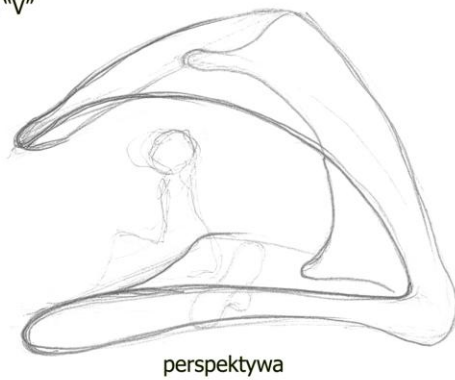

litera "O"

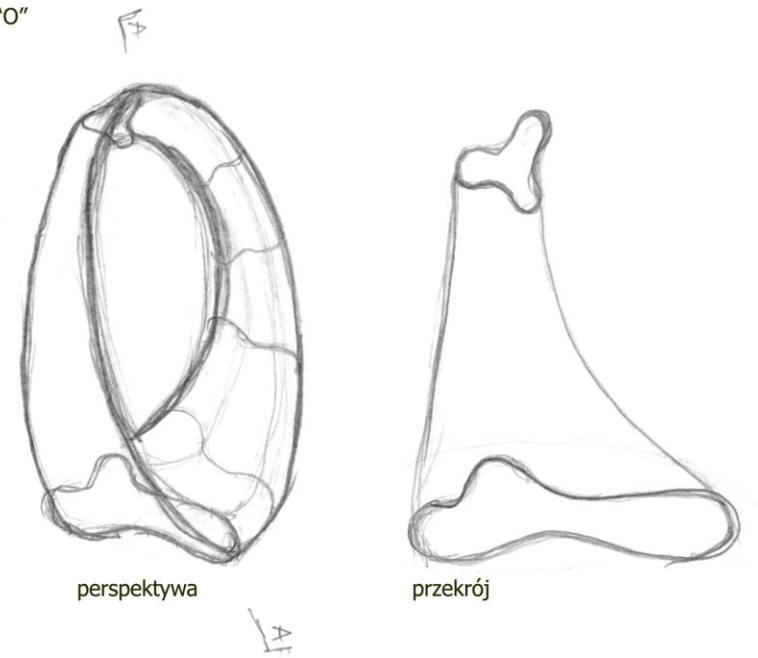

litera "I"

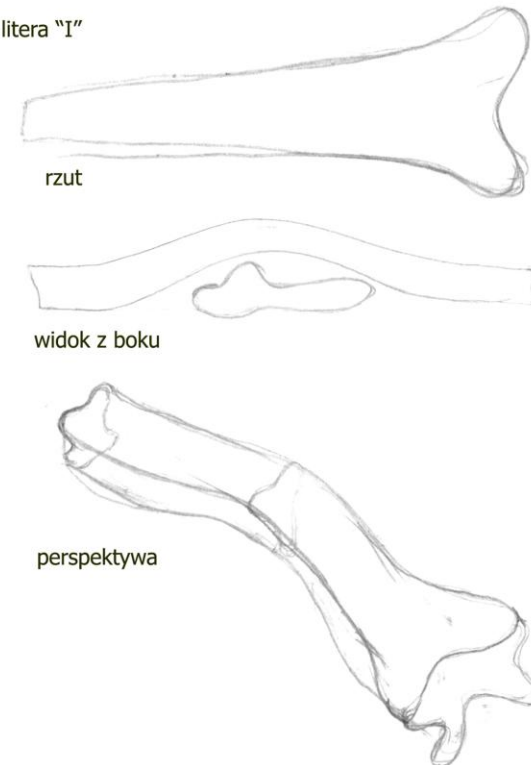



wykonanie małych modeli celem sprawdzenia form
dostosowanie form do możliwości produkcyjnych

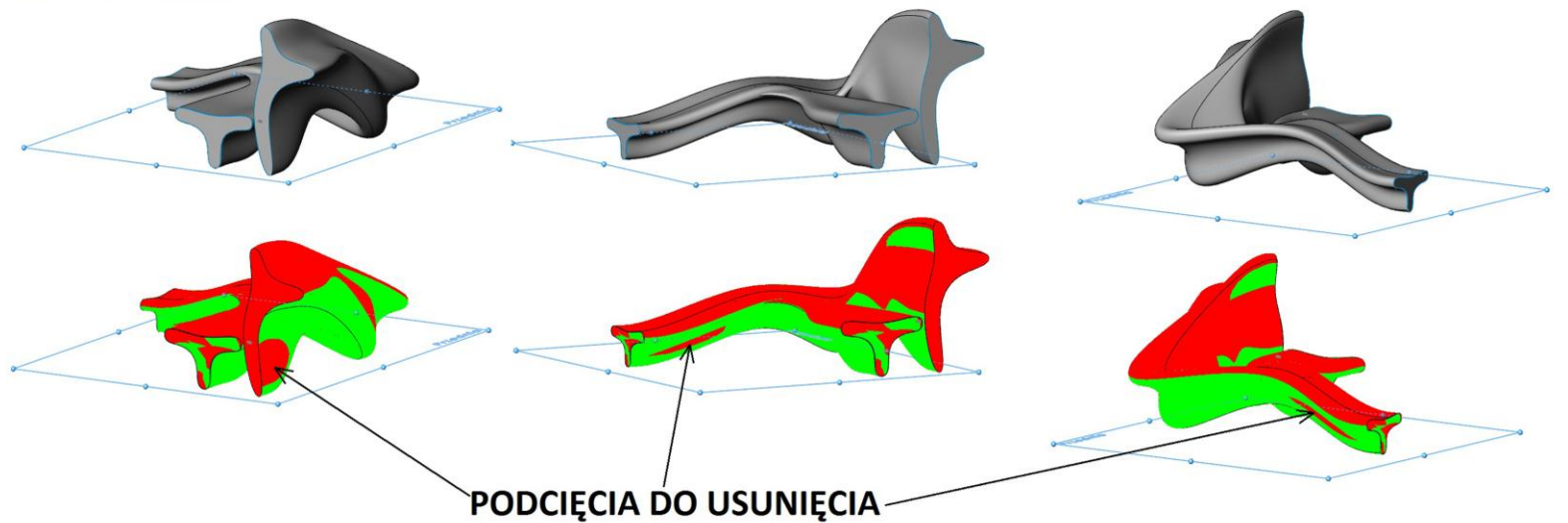
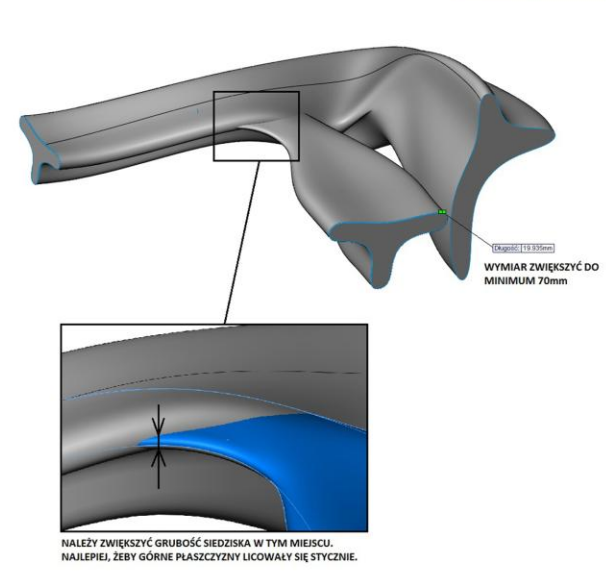

PODCIĘCIA DO USUNIĘCIA

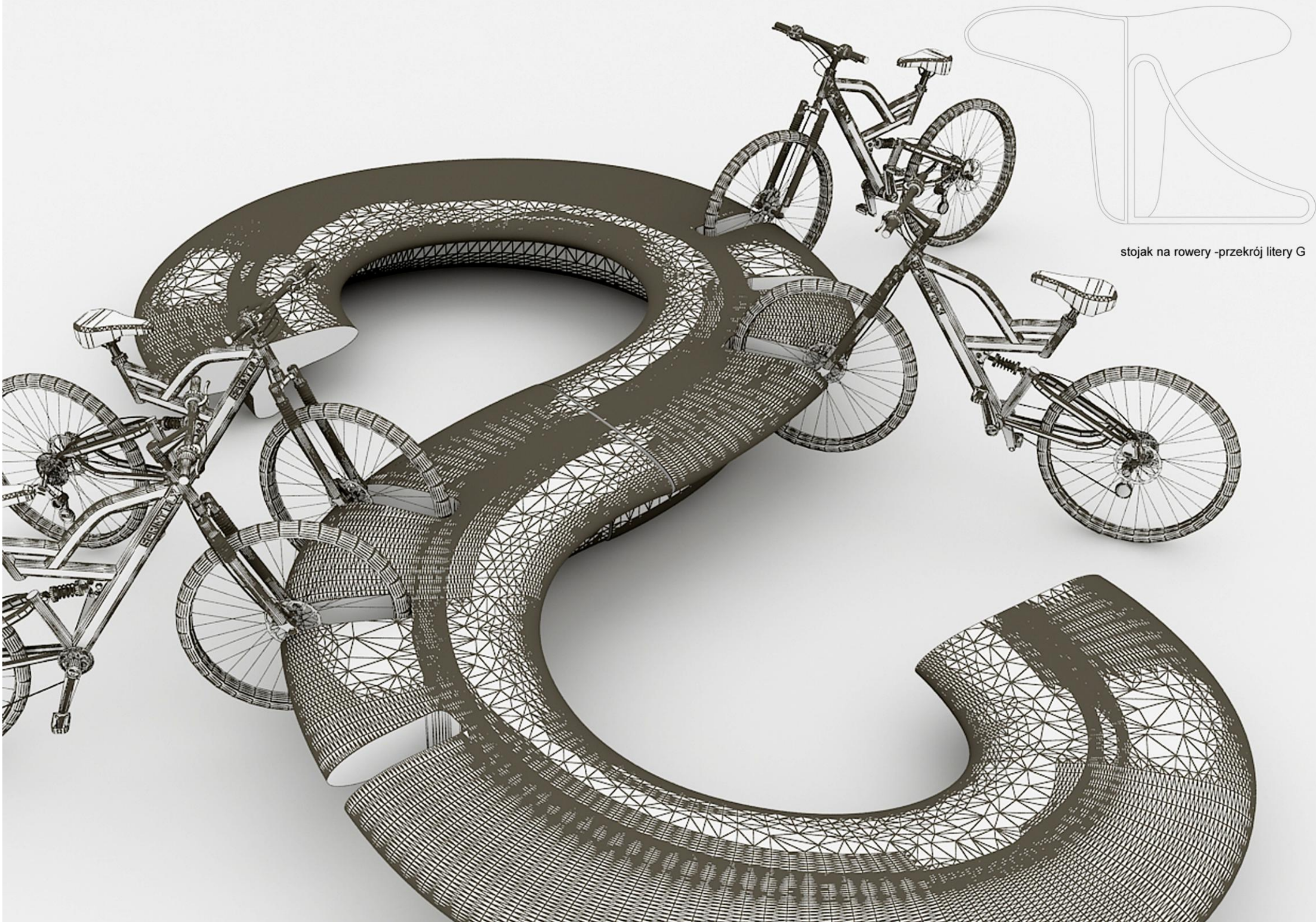

stojak na rowery -przekrój litery G



fotografie: Astrini Design



City Alphabet to rozwiązanie wielofunkcyjne. Każdy z trzynastu elementów zapewnia wiele możliwości, jest jedyny w swoim rodzaju, niepowtarzalny. Zestawienie poszczególnych elementów daje litery alfabetu, a te z kolei tworzą unikalną kompozycję, kuszącą kolorami i kształtami. Widoczne z dalszej perspektywy układają się w konkretne znaczenie, np. nazwę miasta.







fotografia: Astrini Design



fotografie: Astrini Design







fotografie: Astrini Design





Multiplikacja

funkcji

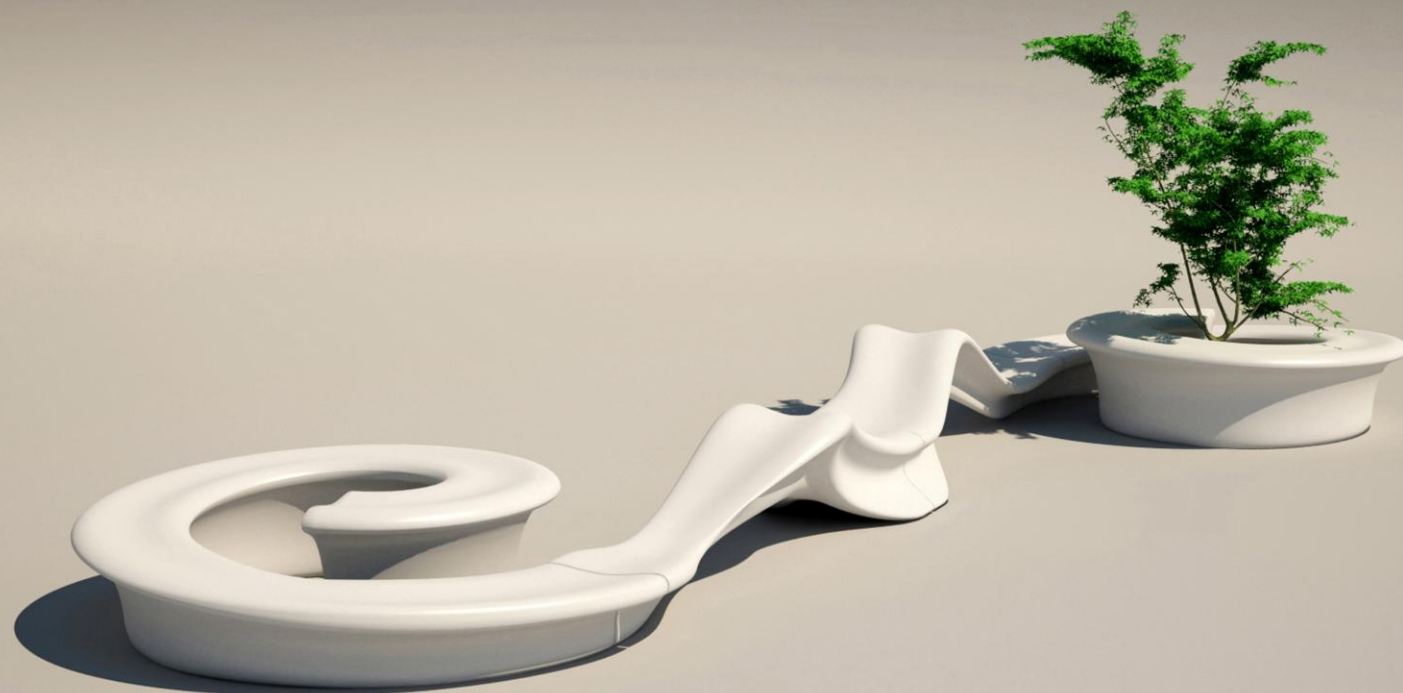

Dzięki zastosowaniu symetrycznych, charakterystycznych zakończeń w kształcie litery „T” można dokładać meble tworząc funkcjonalne zestawy.

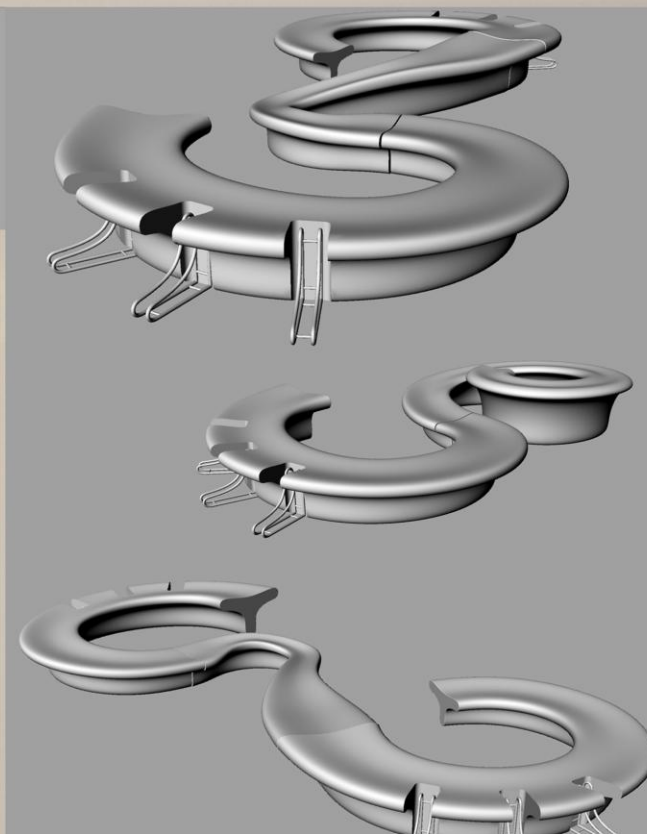





City Alphabet to modułowe wielofunkcyjne meble zarówno do przestrzeni publicznej jak i do wnętrz. Kształt każdego mebla nawiązuje do litery alfabetu dzięki czemu można zestawiać meble tworząc słowa kluczowe. Ponadto dzięki symetrycznemu zakończeniu można łączyć siedziska tworząc abstrakcyjne formy. Powstało kilkanaście form z żywicy ekologicznej barwionej w masie.

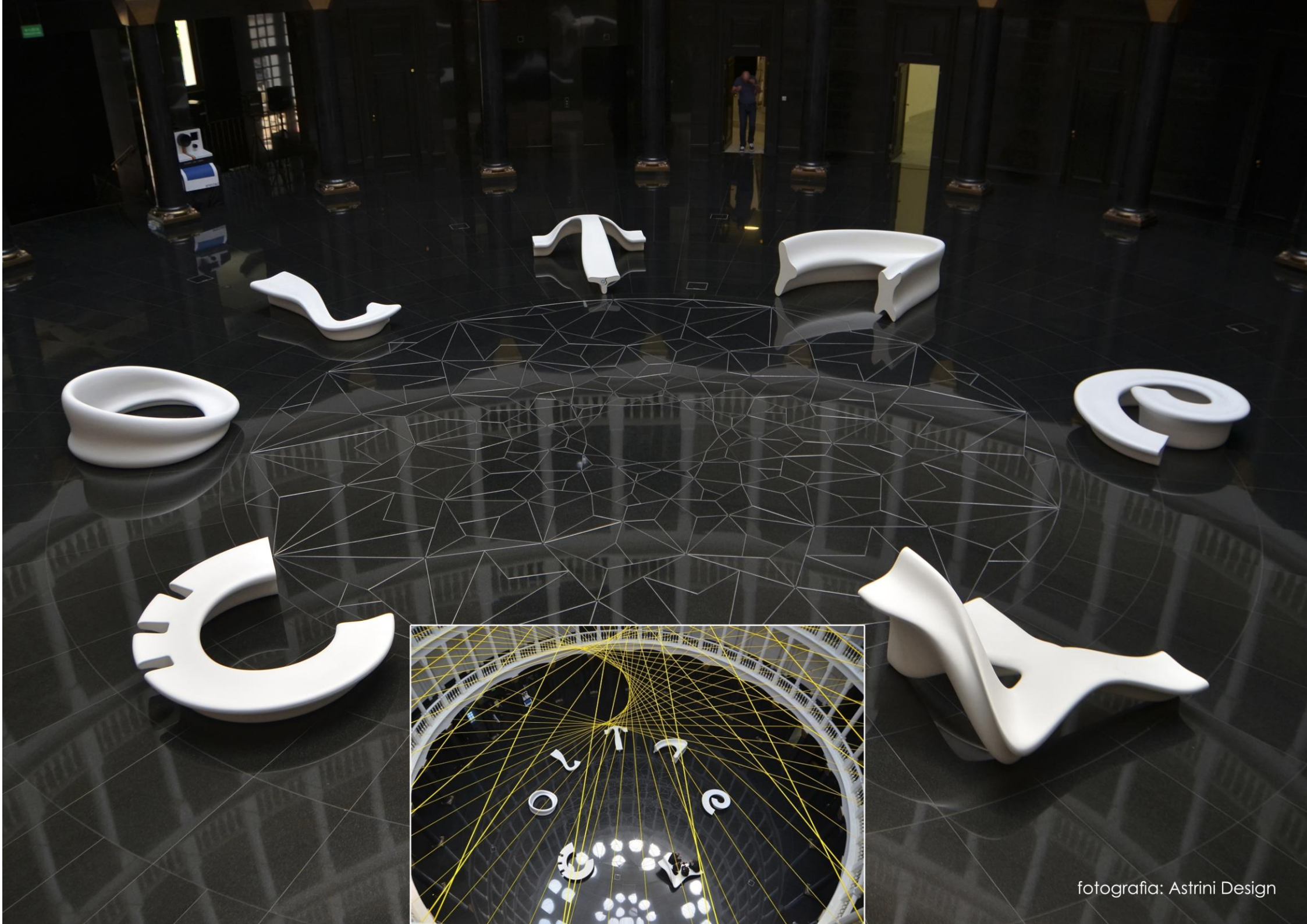

fotografia: Astrini Design







fotografie: Astrini Design



stojaki rowerowe Fi Cycle

Na chodnikach, przed urzędami czy szkołami, tam gdzie przestrzeń jest ograniczona, warto pomyśleć o delikatnym, niewielkim stojaku, który będzie oryginalną ozdobą, praktycznym elementem i doskonale dopasuje się do otoczenia.



Złoty Medal
Międzynarodowych
Targów Poznańskich
2014



Złoty Medal -Wybór Konsumentów
Międzynarodowych
Targów Poznańskich
2014

producent:  astrini
DESIGN

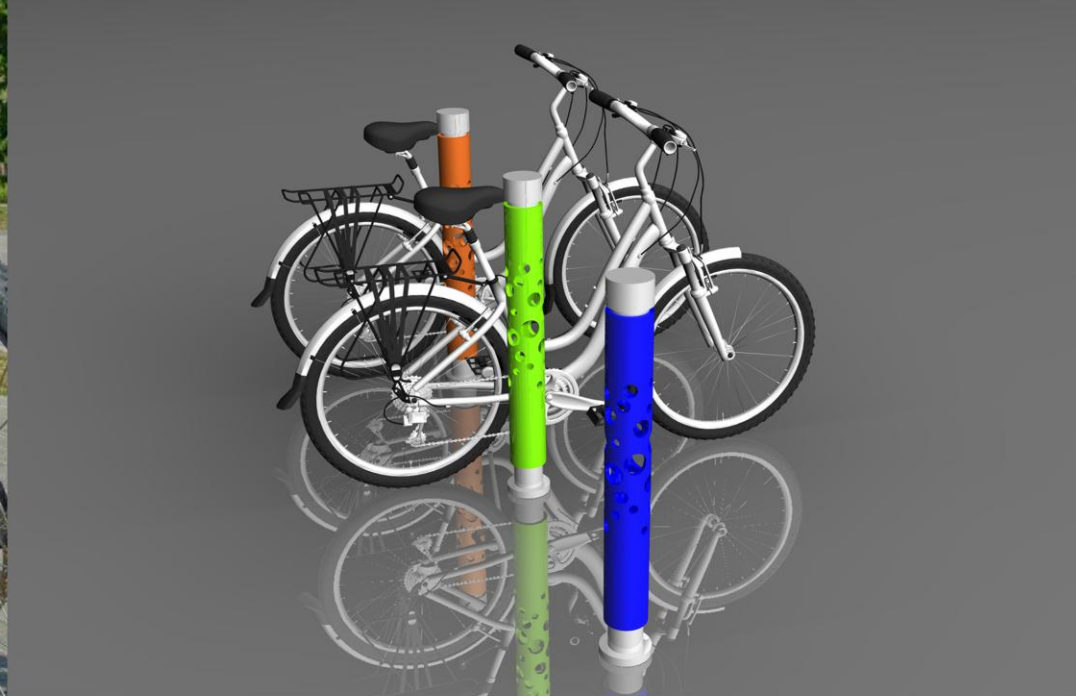



Złoty Medal
Międzynarodowych
Targów Poznańskich
2014

parkingi rowerowe i siedziska w jednym

Stworzone w zgodzie z filozofią pięknych przestrzeni stojaki rowerowe będące jednocześnie siedziskami, są niebanalnym rozwiązaniem dla cyklistów.

Wykonane zostały z żywic barwionych w masie.

producent:  astrini[®]
DESIGN



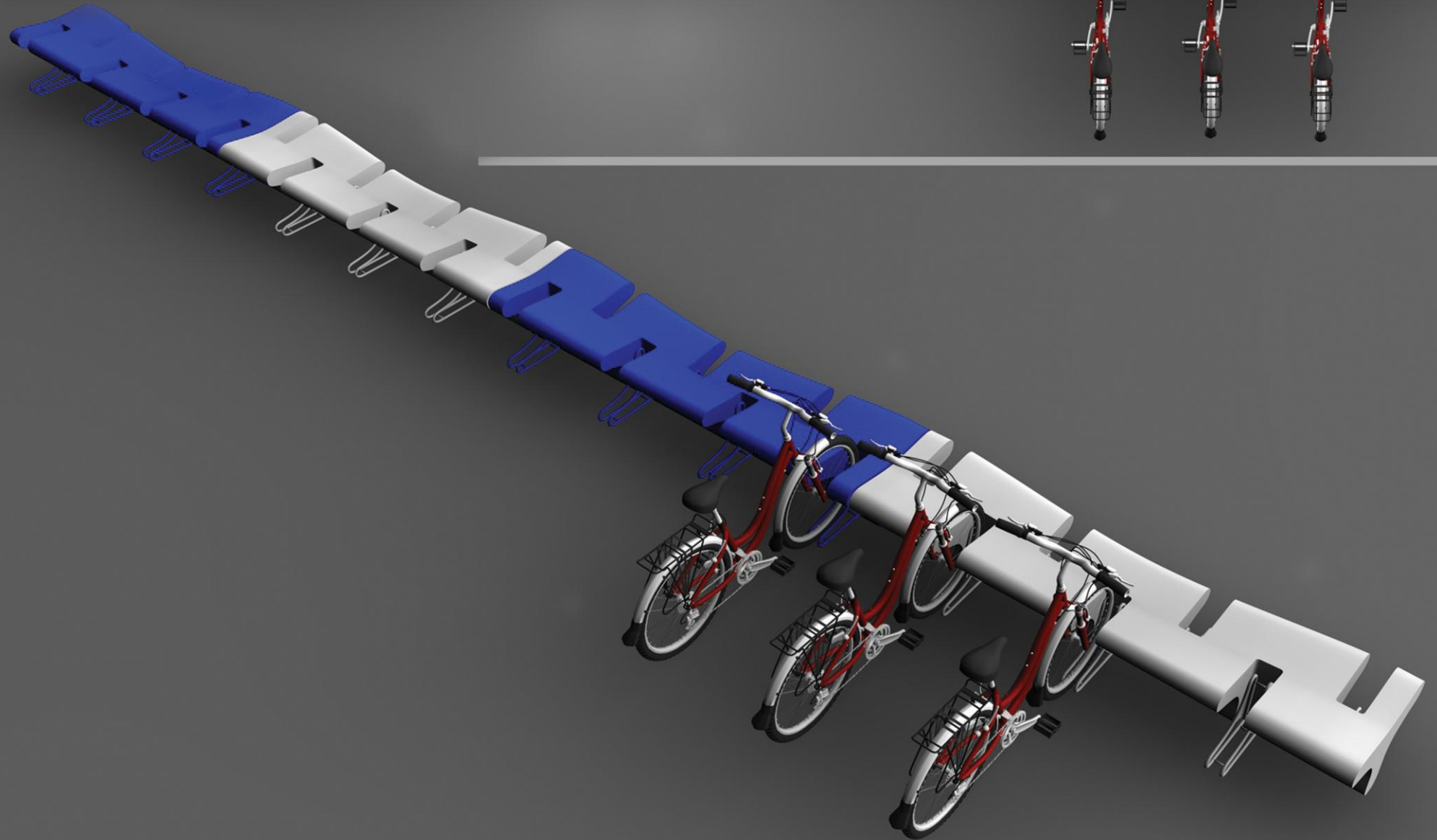
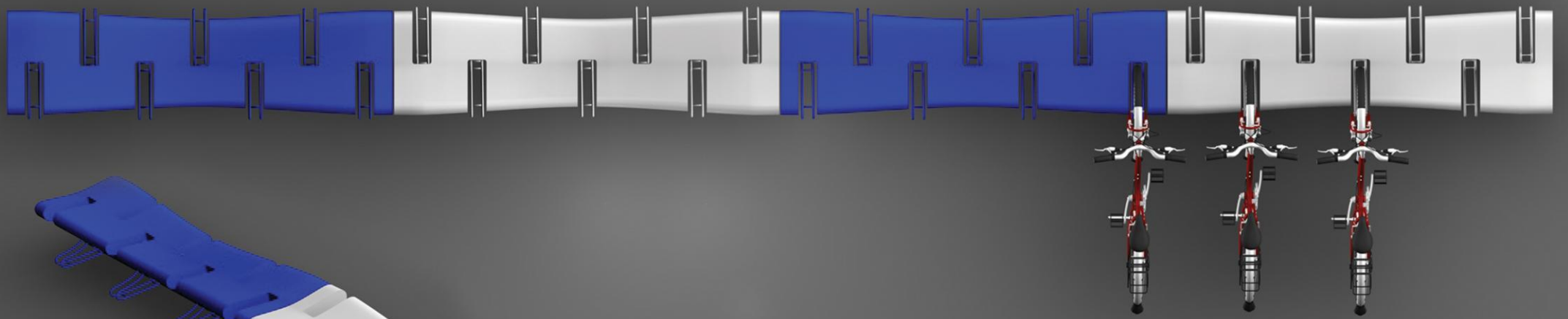

TOFI

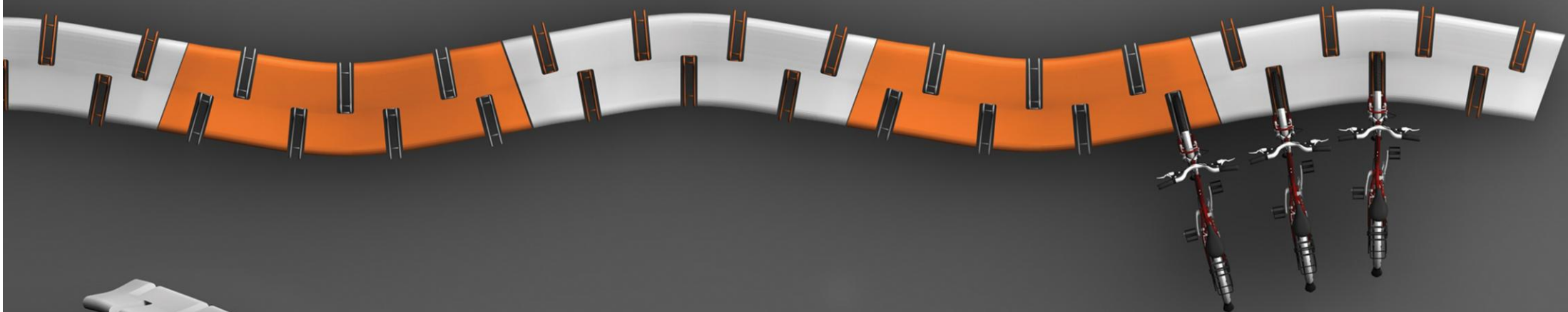

EFI

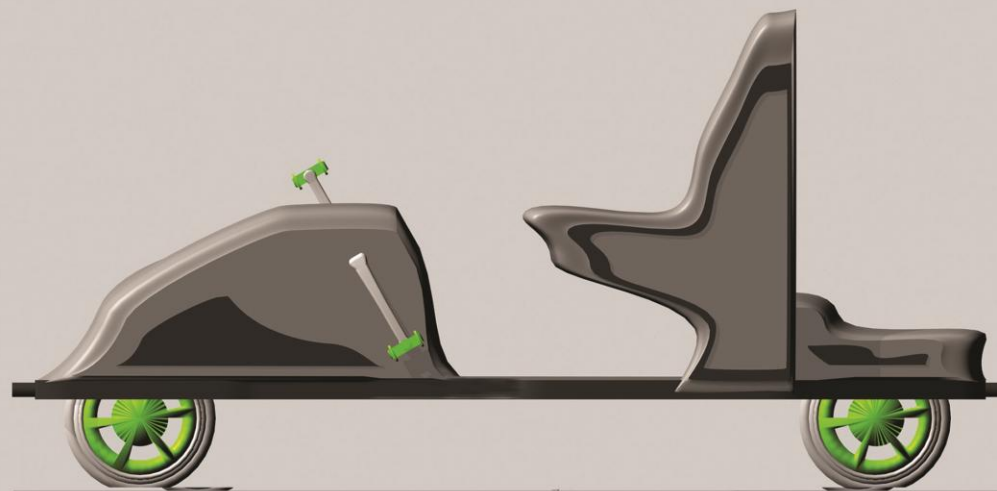
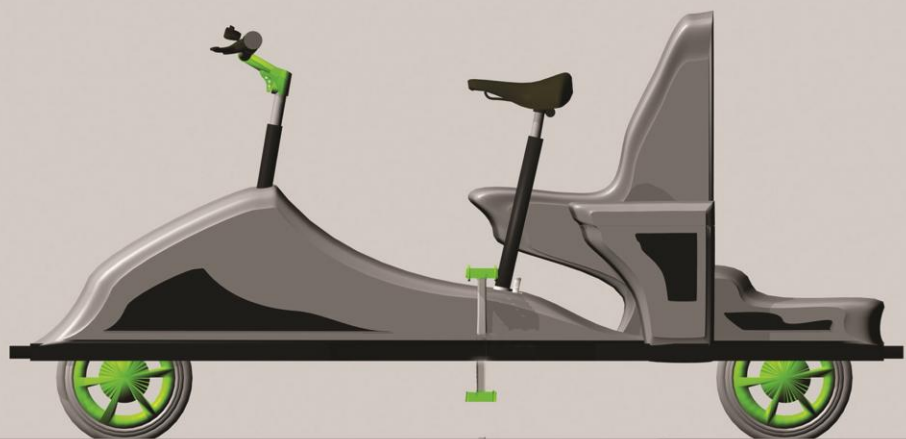
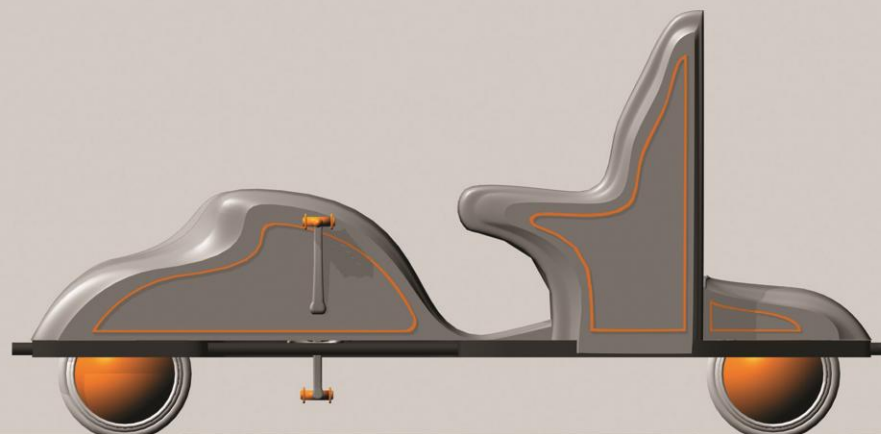
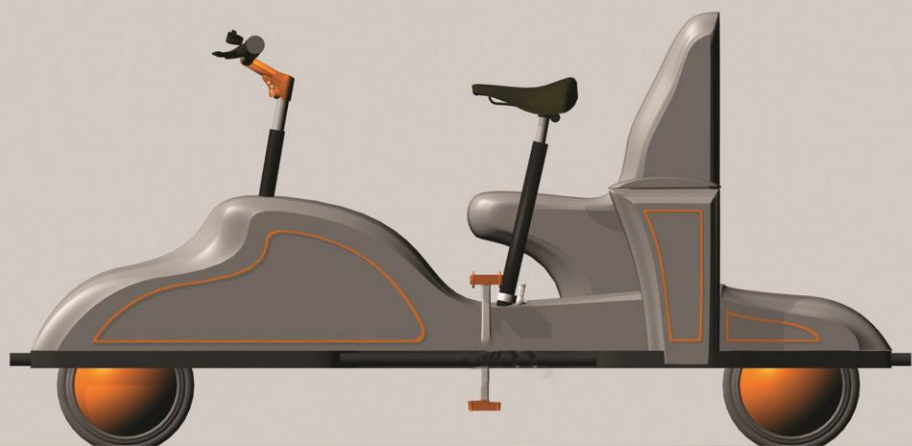

Drezyna

...dla rowerzystów chcących szukać nowych wrażeń.
Idea zakłada powstanie drezyn na które można zapakować rowery i kontynuować podróż po torach, przy jednoczesnym niesamowitym, wygodnym i bezpiecznym sposobie poruszania się i zwiedzania.

projekt dla firmy:





retro drezyna- typ z kierownicą i siodełkiem



retro drezyna- typ z przednią zabudową, bez siodełka



nowoczesna linia drezyny- typ z siodełkiem i kierownicą



nowoczesna linia drezyny- typ z przednią zabudową

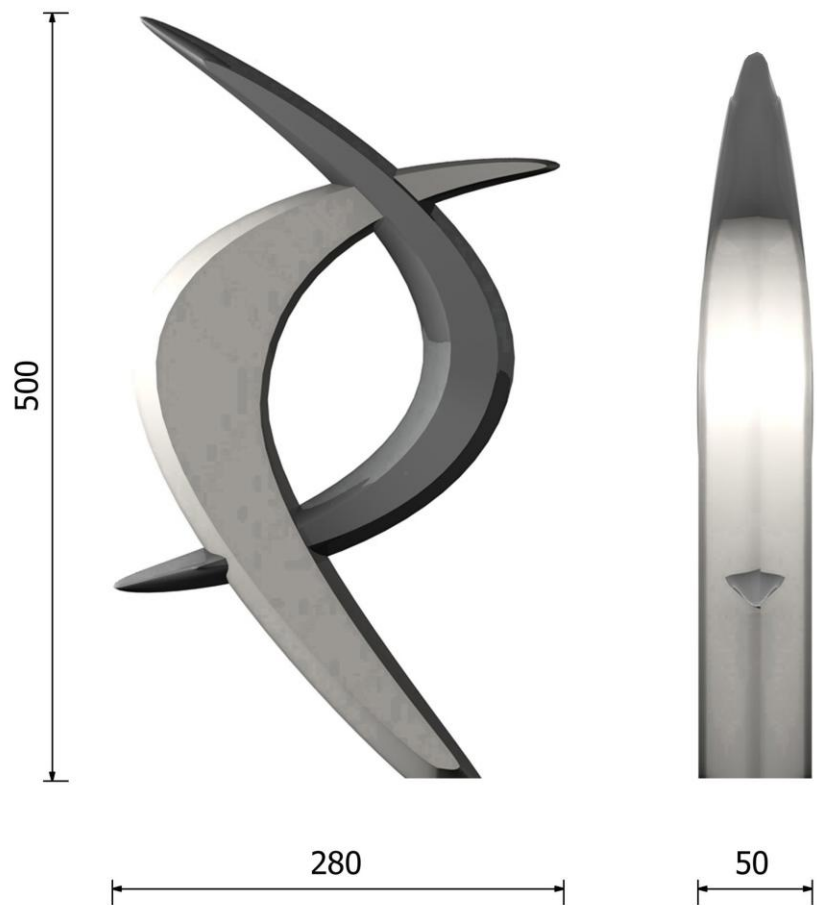

Tablice powitalne

"Rozwiń Skrzydła" - hasło promujące Leszno jako miasto sportu i biznesu. Słowa te przywodzą na myśl opiekuńczą rolę miasta jako ośrodka sprzyjającemu rozwojowi sportowych, intelektualnych i biznesowych talentów.

Zaprojektowana tablica ma być wyrazista w formie i prosta w przekazie. Powinna nawiązywać do istniejącego logo miasta oraz przywodzić na myśl jego motto: "Leszno, Rozwiń Skrzydła".

producent:







Przykłady tablic dla innych miast.

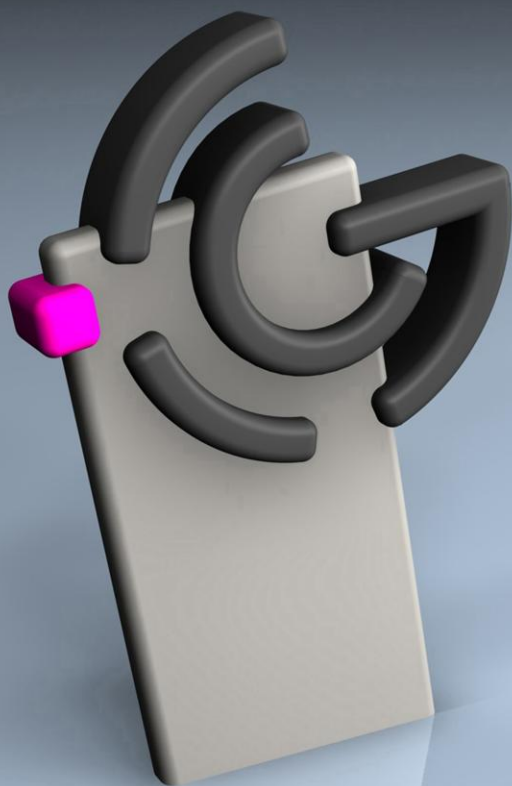

POZnań*

* Miasto know-how



* Poznań
know-how

Łyk zdrowej wody nad morzem...



źródło uliczne- projekt konkursowy dla Gdańska

Prosta forma, a jednak niejednoznaczna, przykuwa i daje duże pole do popisu w interpretacji. Nieagresywna elegancja z pazurem. Ten źródło uliczne to projekt godny dynamicznie rozwijającego się, a jednocześnie zatopionego w zabytkach oraz kuszącego morzem Gdańska. Niczym uniesiona fala na wietrze, tudzież zwiewny latawiec, bądź kadłub statku przybywającego z oddali, wpisze się on równie dobrze w krajobraz nadmorskiego parku, malowniczego ryneczku, czy też nowoczesnego otoczenia, dumnie zapraszając, by pragnienie ugasić krystalicznie czystą, płynącą z jego wnętrza wodą. Łatwy w eksploatacji, w utrzymaniu czystości, wykonany z trwałych materiałów siedzisko z marmuru a źródło odlany z brązu. Polubią go nie tylko rodowici Gdańszczanie, zachwyci też turystów i gości.

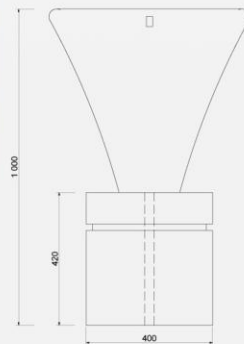

bok



przekrój AA



rzut



Architektura Wnętrz

stan obecny



koncepcja przeprojektowania budynku na cele biurowe

Projekt zakłada zwiększenie powierzchni użytkowej wewnątrz budynku przez zlikwidowanie schodów i umiejscowienie ich na zewnątrz budynku. Na parterze powstaną biura i kawiarnia natomiast piętro przeznaczono na cele mieszkalne. Z dwóch stron zaprojektowano przyległy do budynku taras zwiększając powierzchnie kawiarni.



koncepcja zabudowy w formie kostki

Koncepcja z zabudowanym bokiem i przedłużonym istniejącym dachem







sala konferencyjna firmy Astrini Design

Istniejącą salę konferencyjną wyciszono przez wyeliminowanie zbyt dużej ilości obiektów. Następnie wyposażono ją w produkty marki Astrini Design. Całość została spięta jednolitą barwą produktów oraz jednolitą miękkością produkowanych obiektów tj. paneli ściennych, mebli do przestrzeni miejskiej oraz stojaków rowerowych.

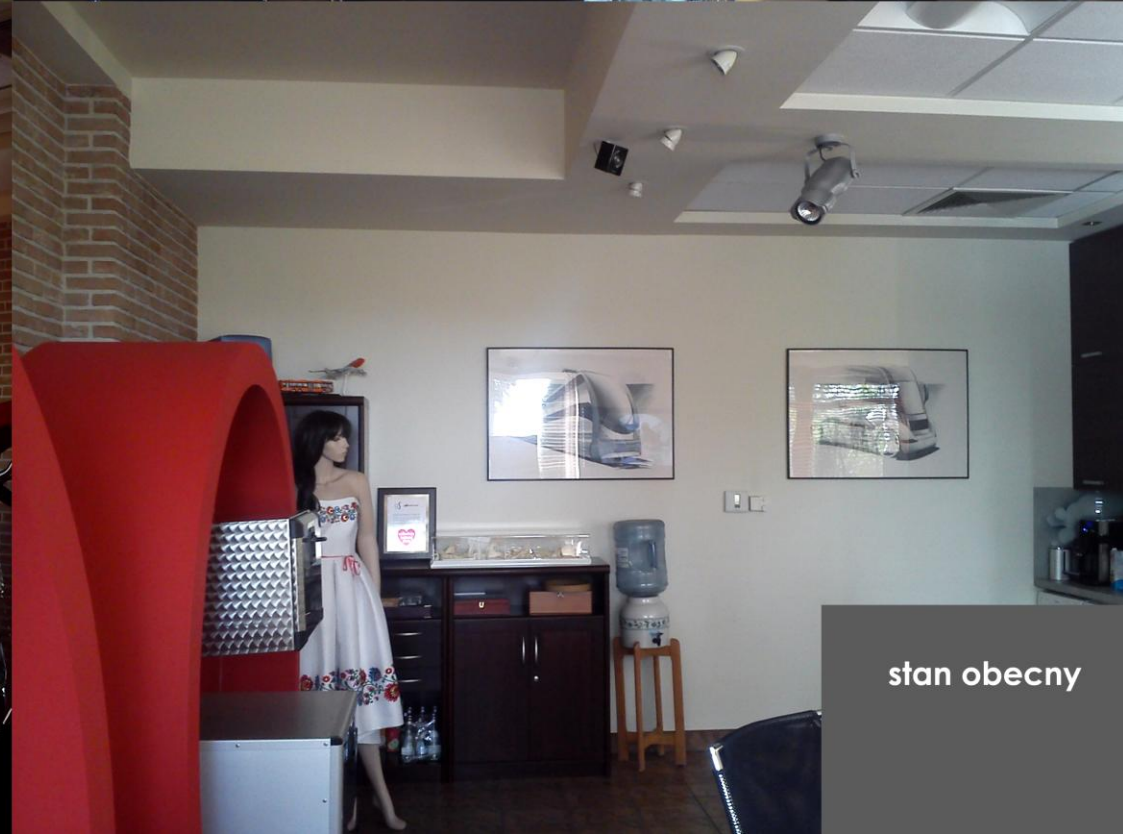

stan obecny





astrini
DESIGN





apartament w Świnoujściu

Prezentowane wnętrze znajduje się w apartamentowcu Baltic Park Molo.
Zakres prac obejmował projekt aneksu kuchennego oraz dobór wyposażenia do istniejącej wykładziny.





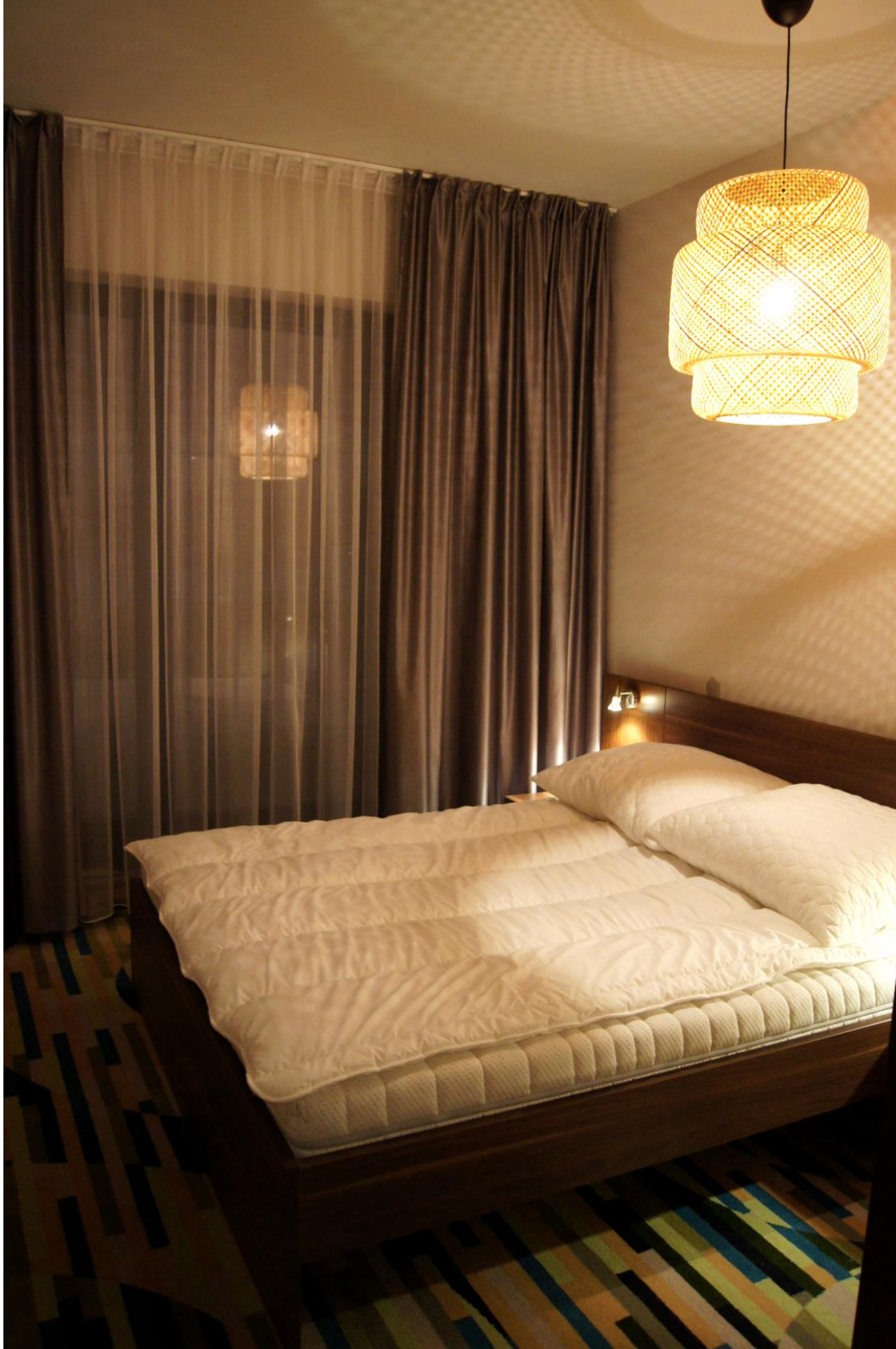



mieszkanie w Głogowie

Prezentowane mieszkanie znajduje się w samym centrum Głogowa w nowo wybudowanej kamienicy. Zaprojektowano otwartą przestrzeń z obiektami równoległe położonymi względem ścian. Dosadność kolorystyczna oraz minimalistyczny układ płaszczyzn, podkreśla charakter młodych inwestorów.





konceptje łazienek w domu jednorodzinnym

łazienka dla Państwa domu









konceptje łazienek w domu jednorodzinnym

łazienka dla Gości





konceptje łazienek w domu jednorodzinnym

łazienka dla nastolatki



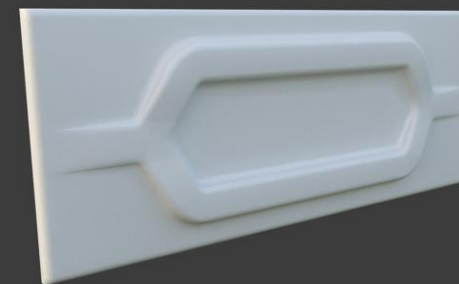

panele ścienne

Prezentowany projekt to wielofunkcyjne panele mocowane do ścian lub sufitów. System składa się z 5 podstawowych modułów. Dzięki uniwersalności każdego modułu można je wzajemnie ze sobą zestawiać tworząc funkcjonalne płaszczyzny.

Przeznaczone są zarówno do miejsc publicznych jak także do domów prywatnych.

projekt dla firmy:



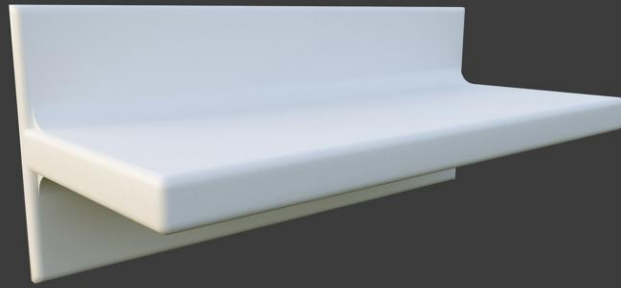
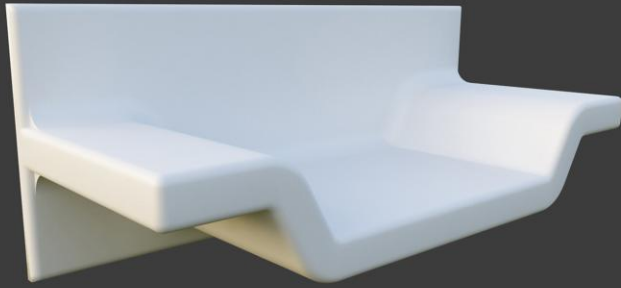

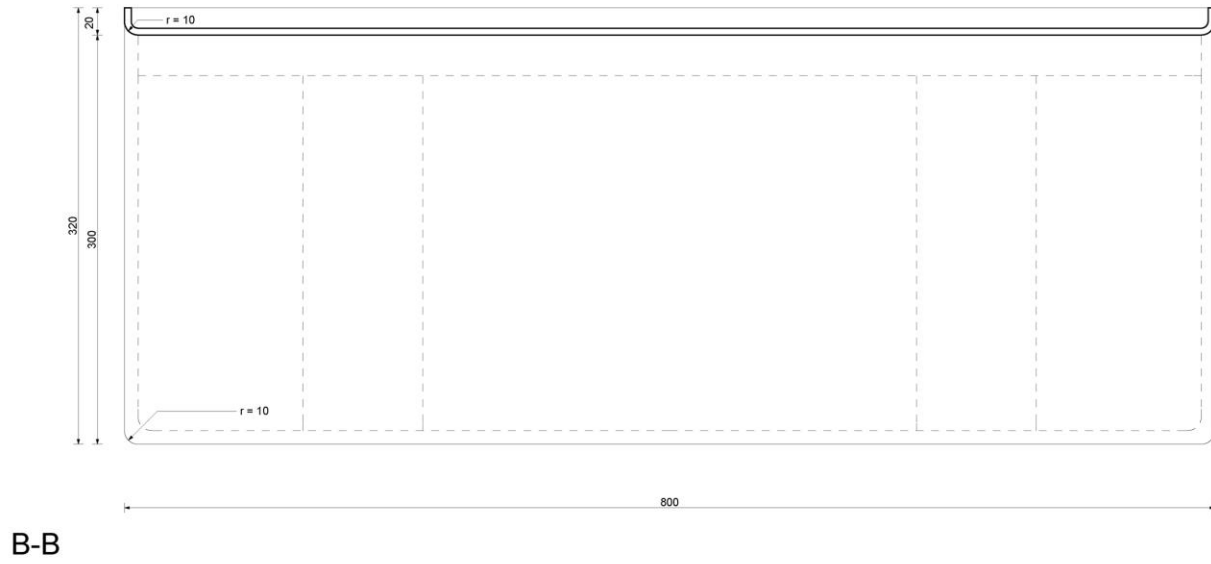
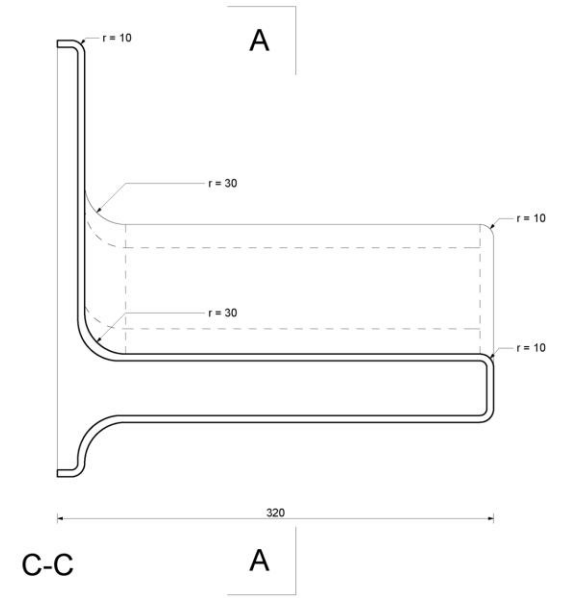
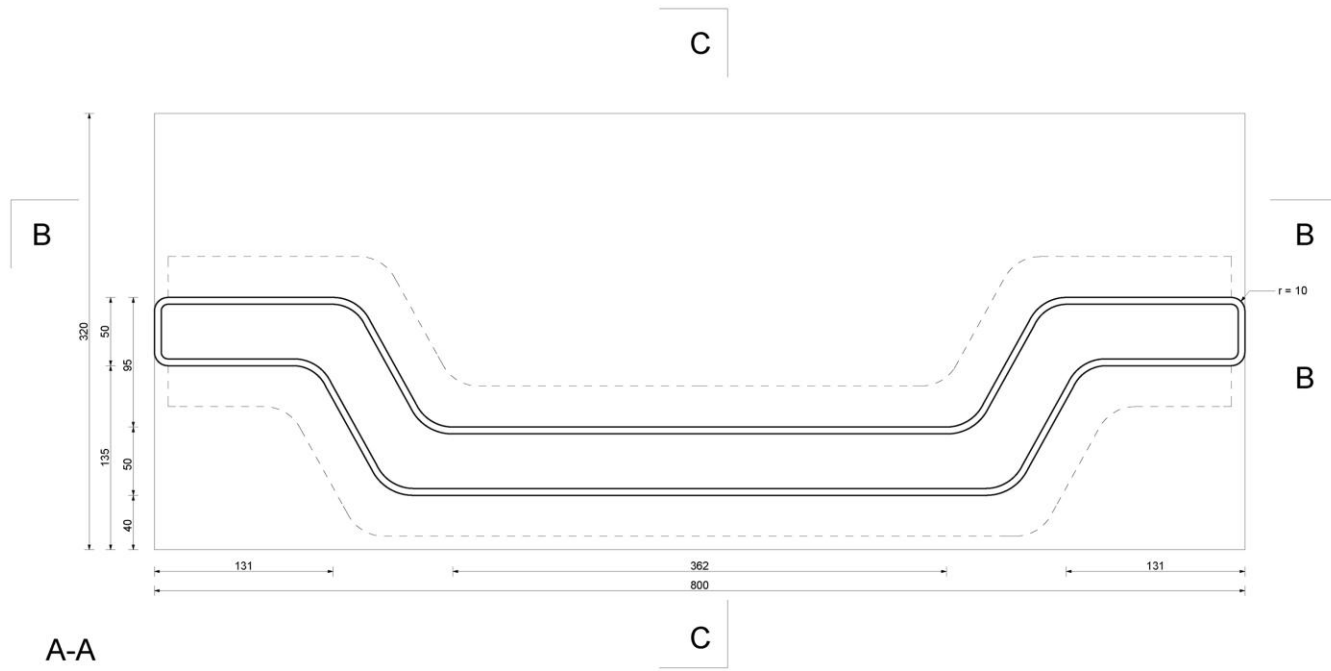

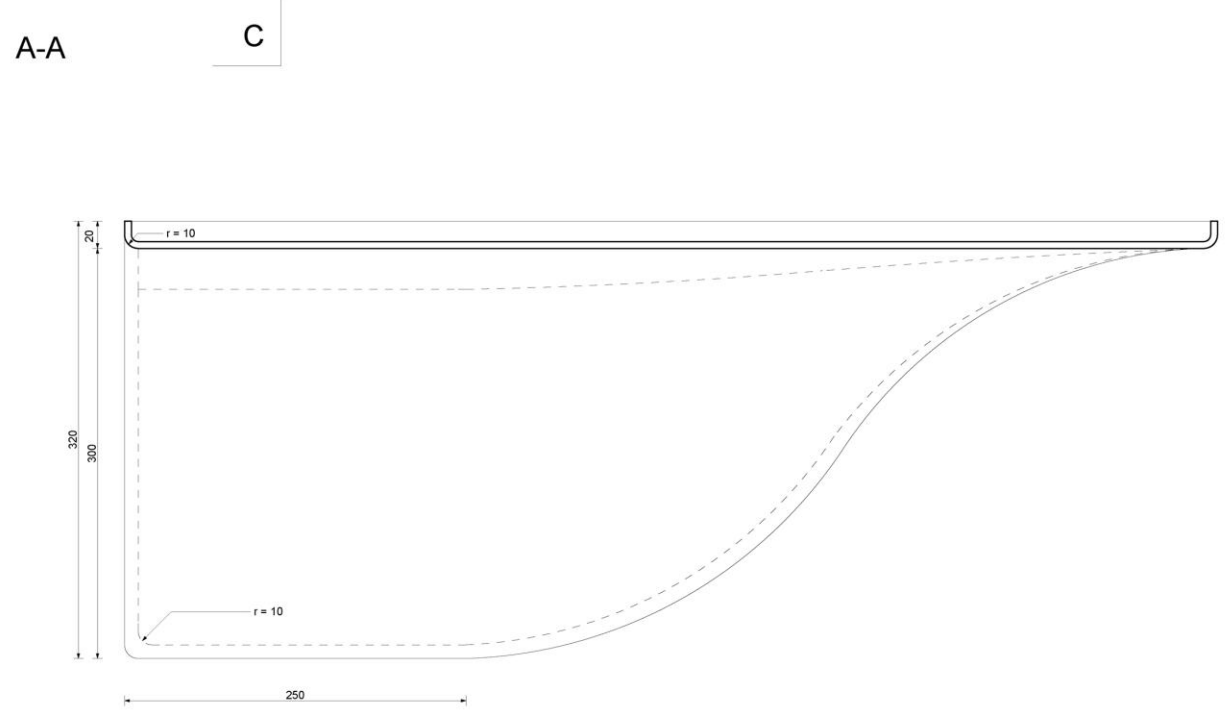
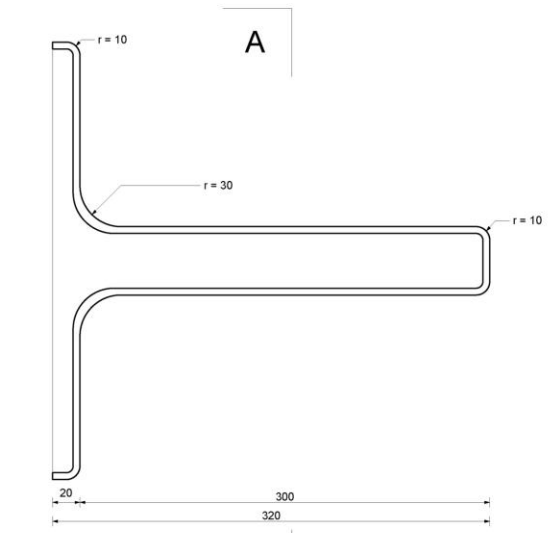
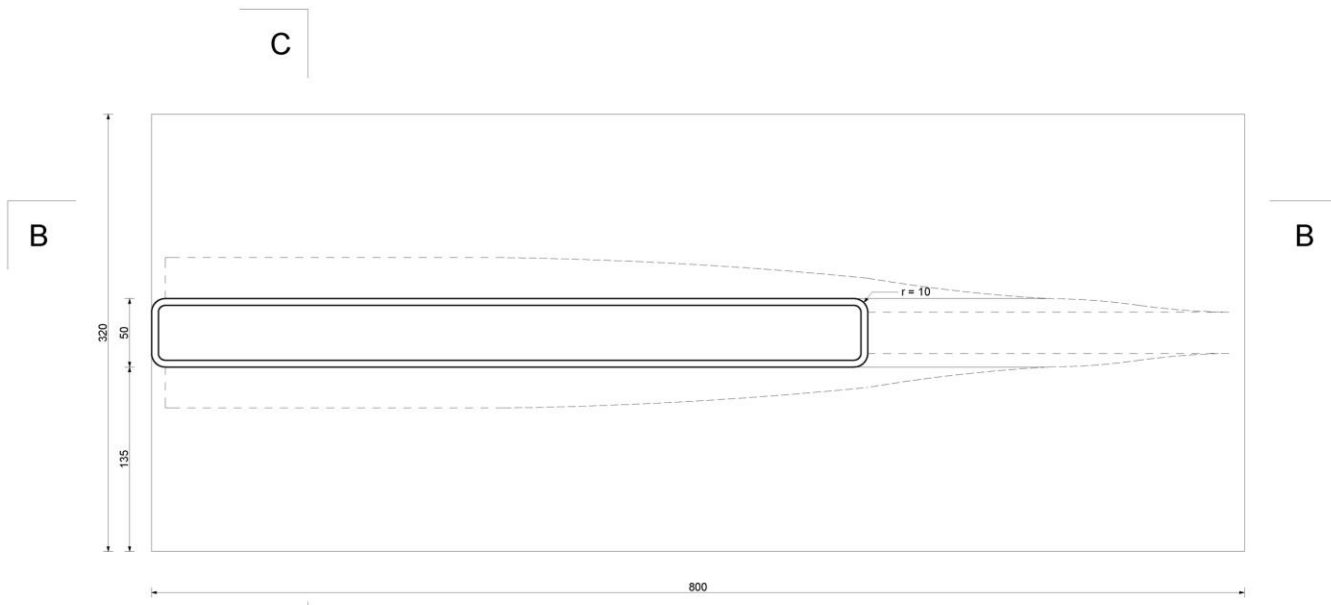

B-B







okna drewniane
typu euro

producent:

BARTKOWIAK
1989

przykładowe opracowanie
"na produkcję"

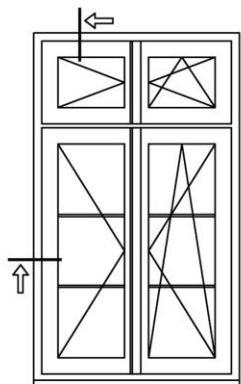

widok od wewnątrz

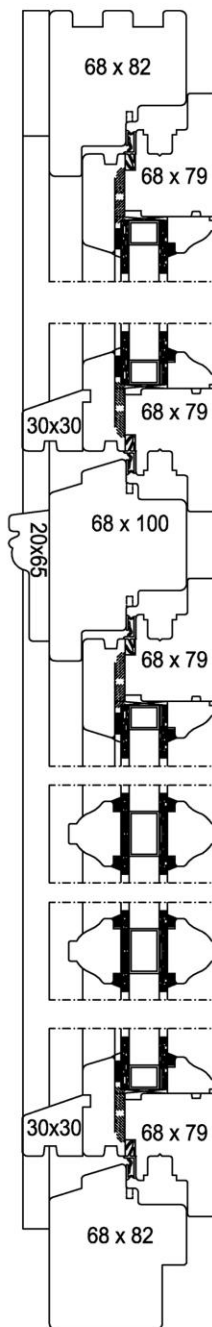
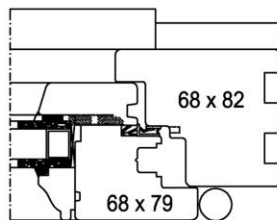
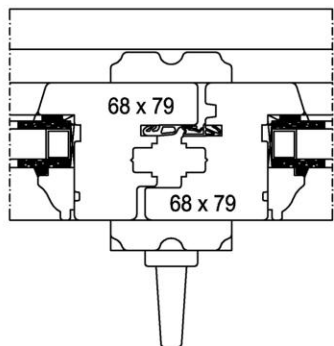
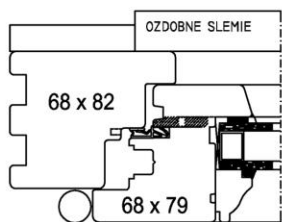

rysunkowe
konstruowanie
okien do
produkcji
-częstkowe
rysunki

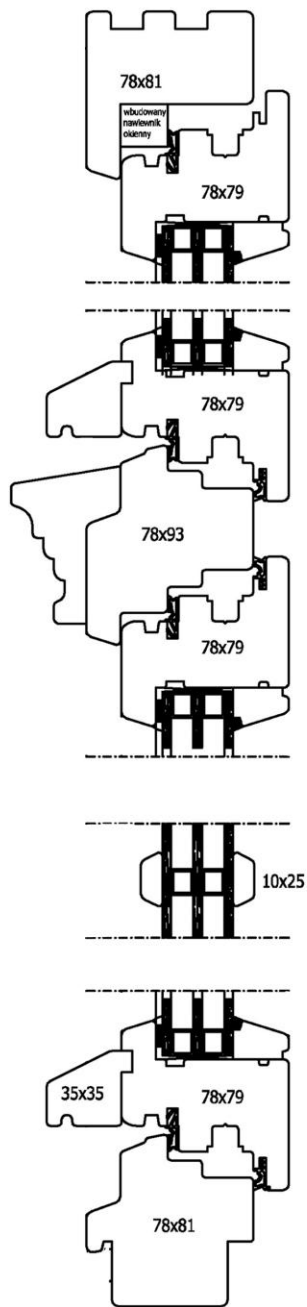

szyba:
 $4+10+4+10+4=32\text{mm}$
 $U_g = 0,8 \text{ 32 dB}$
ciepła ramka

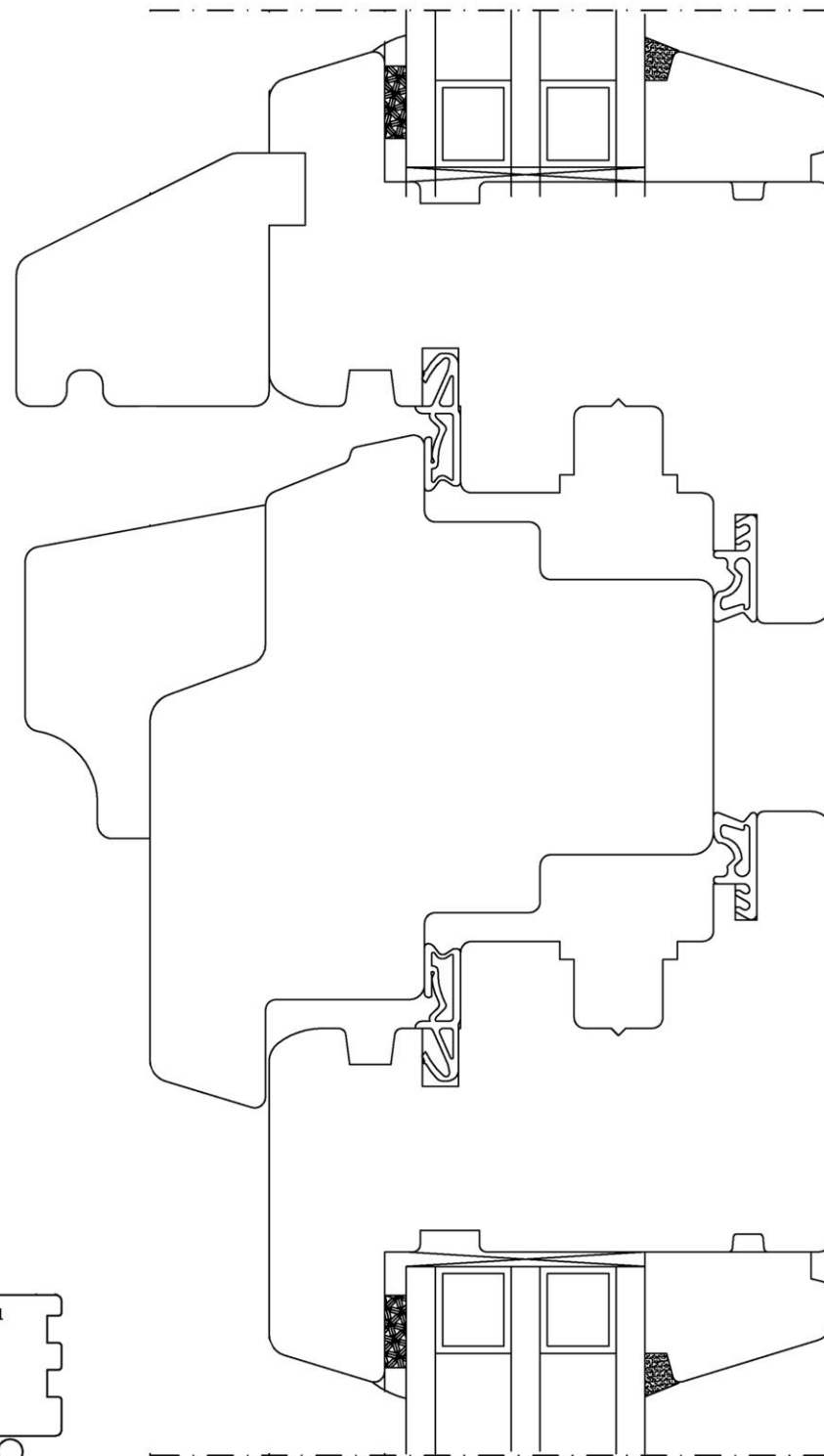
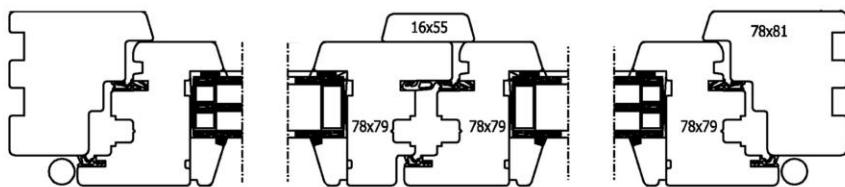

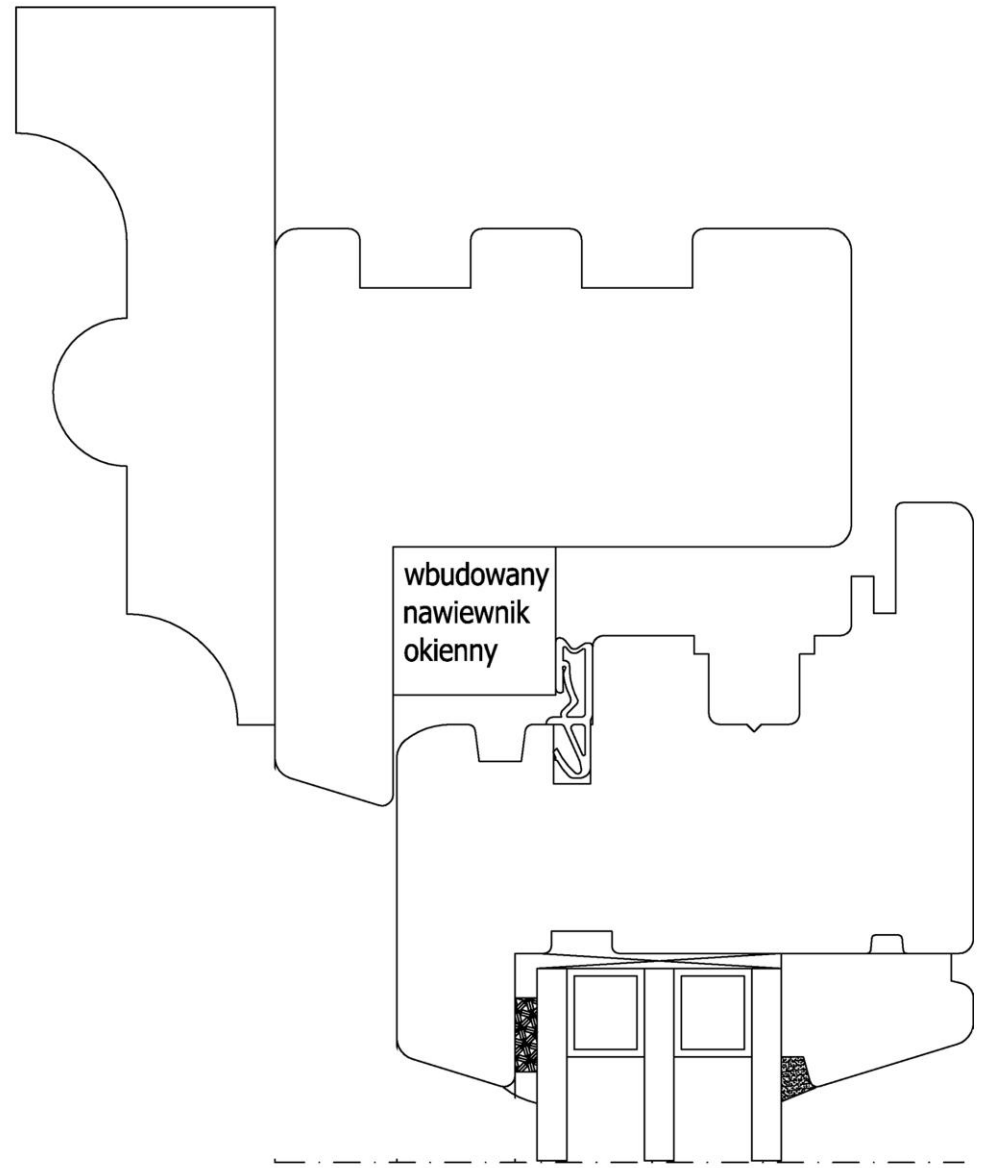
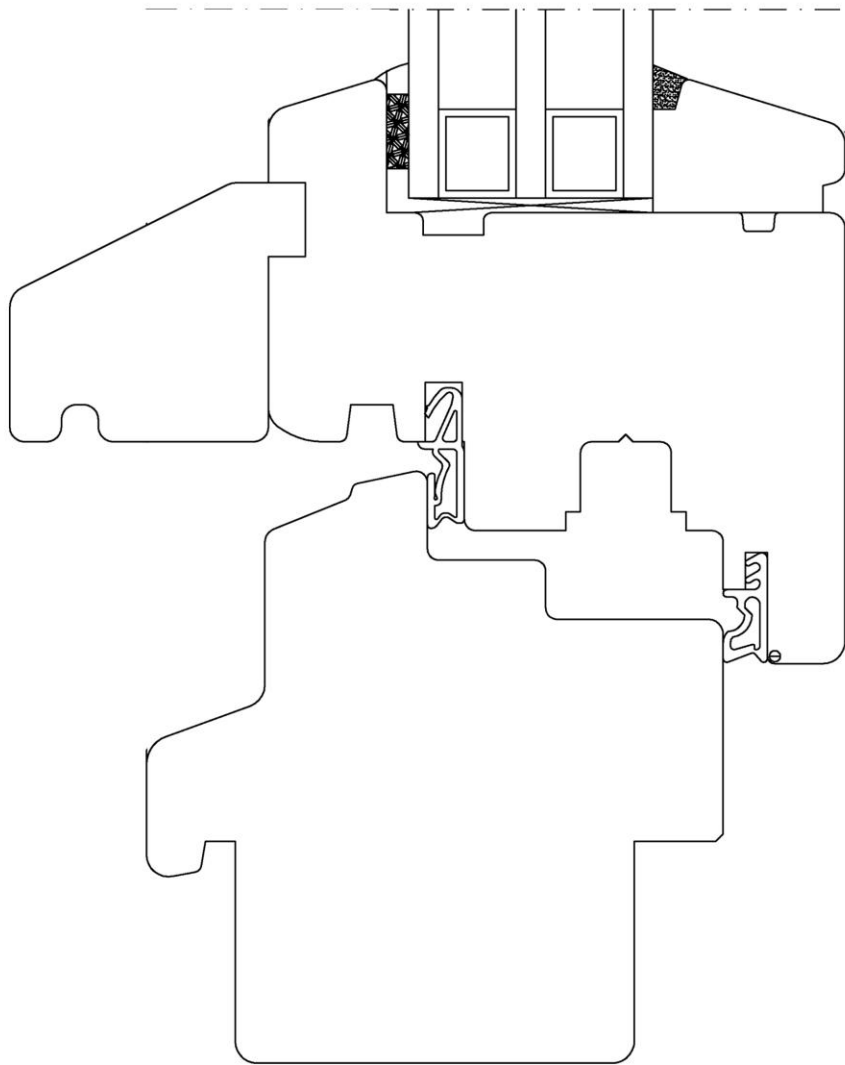

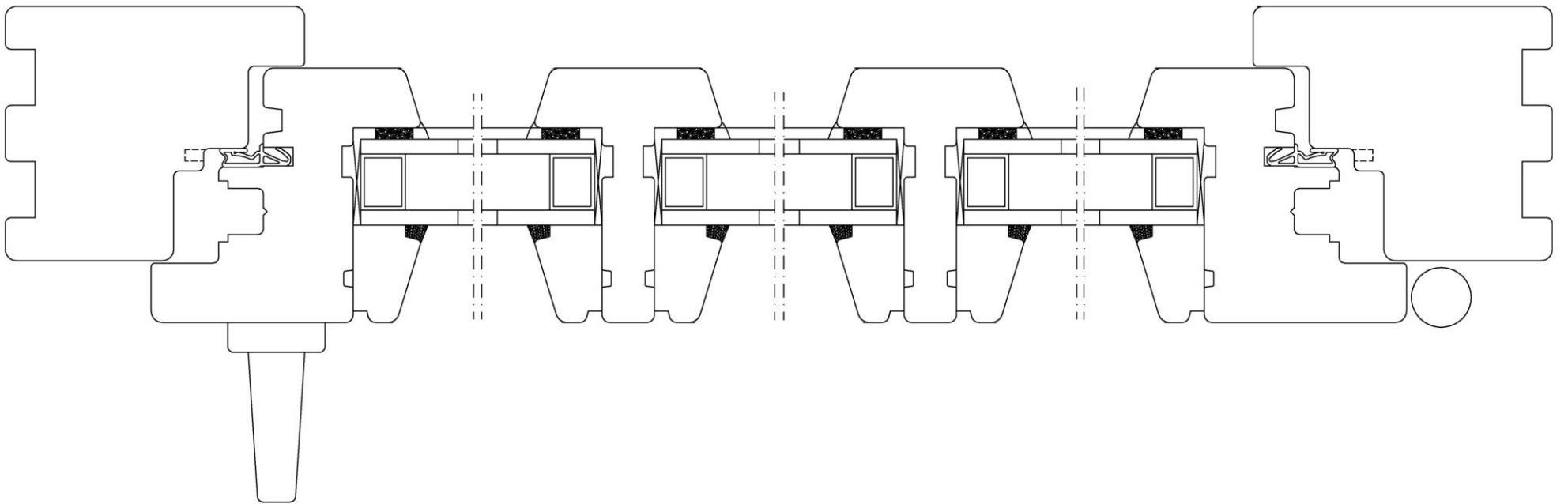
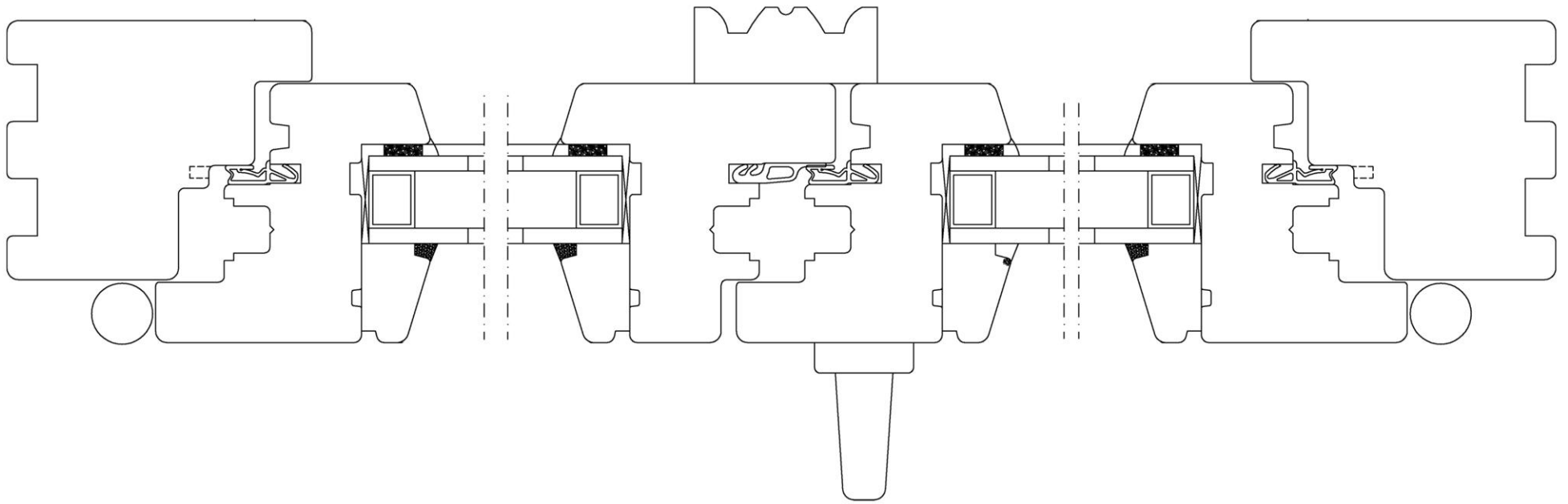

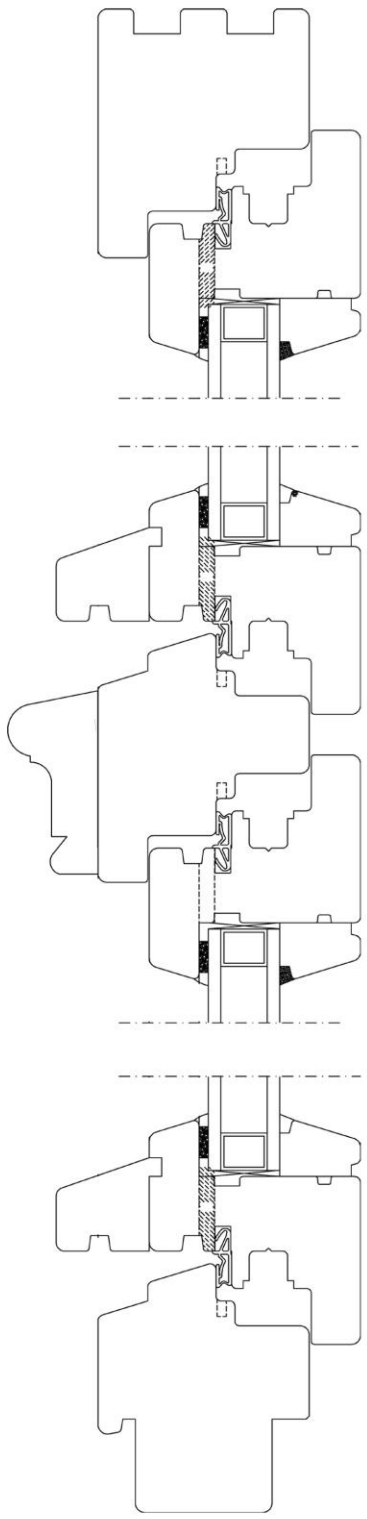
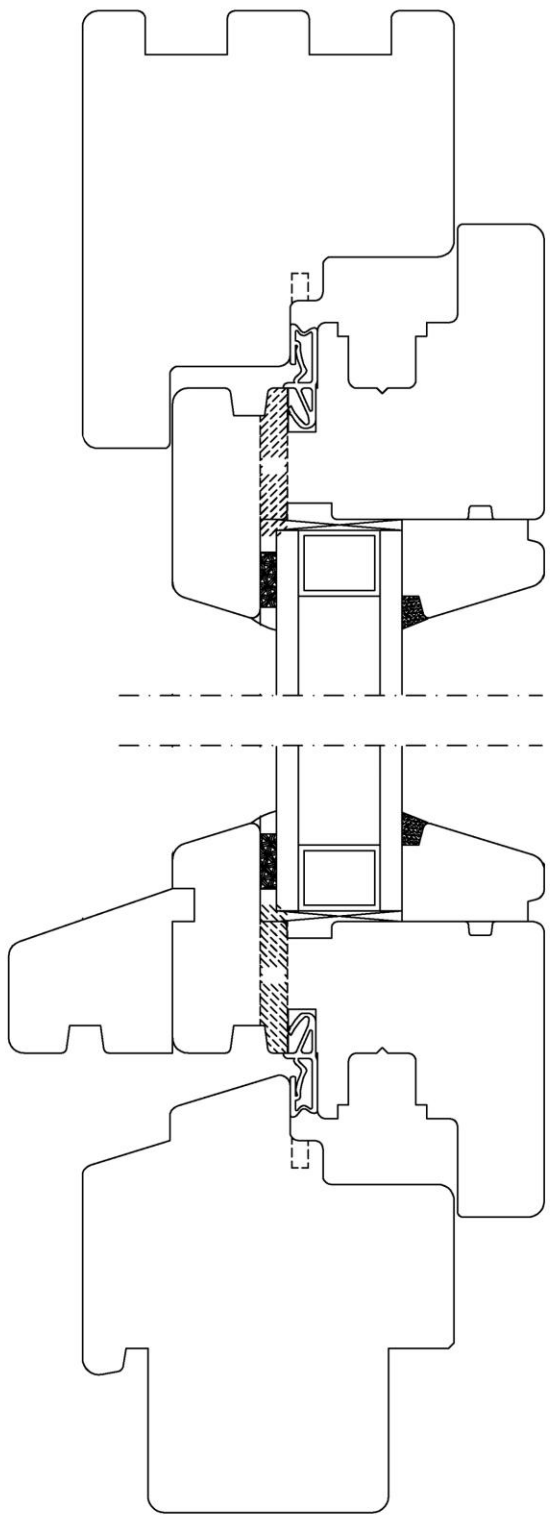
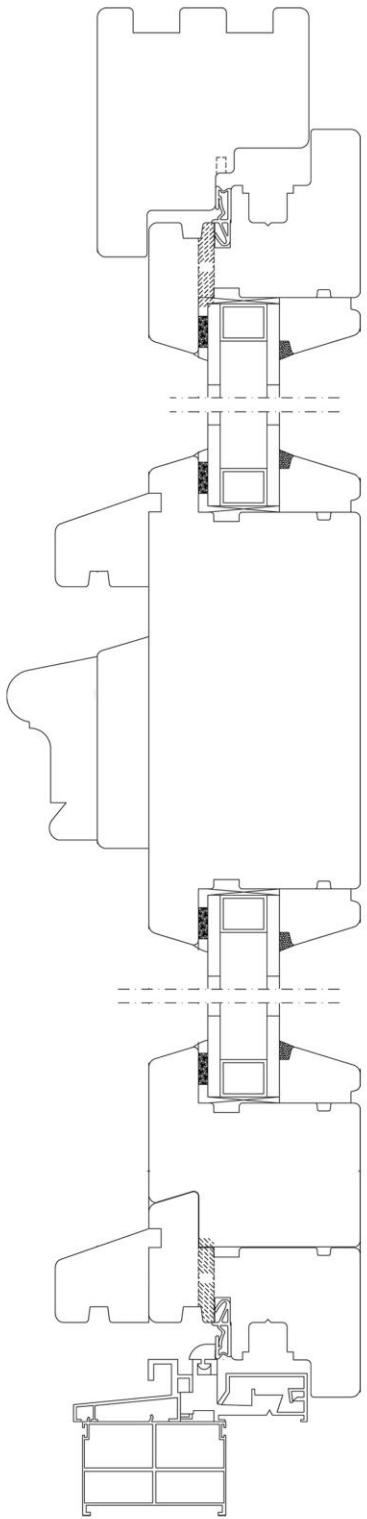



wzory drzwi
wewnętrznych i zewnętrznych

producent:



BARTKOWIAK
1989

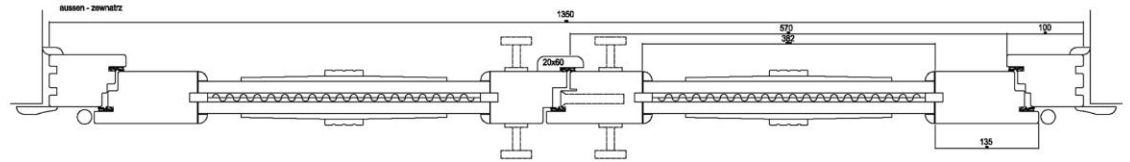

przykładowe opracowanie
"na produkcję"

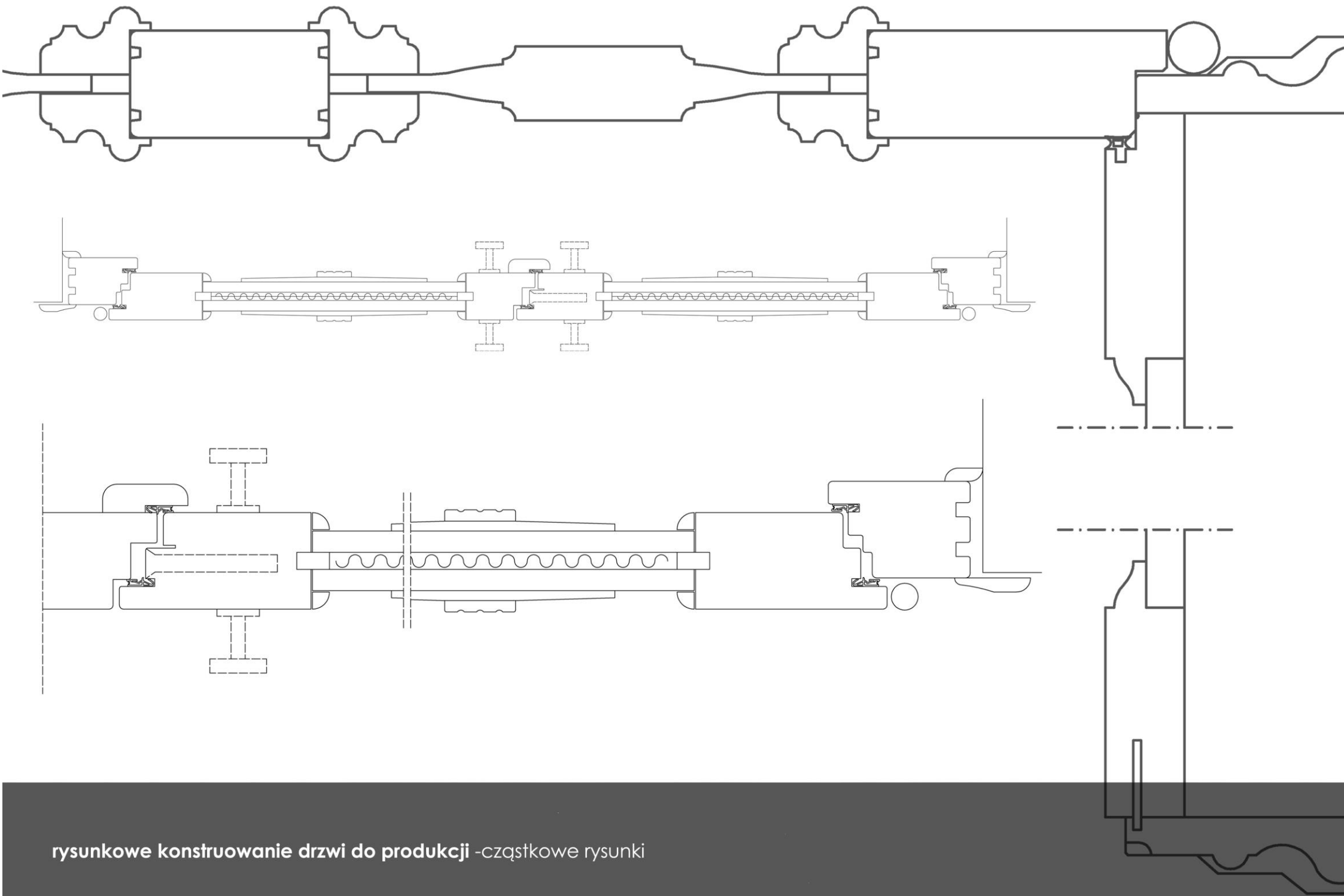

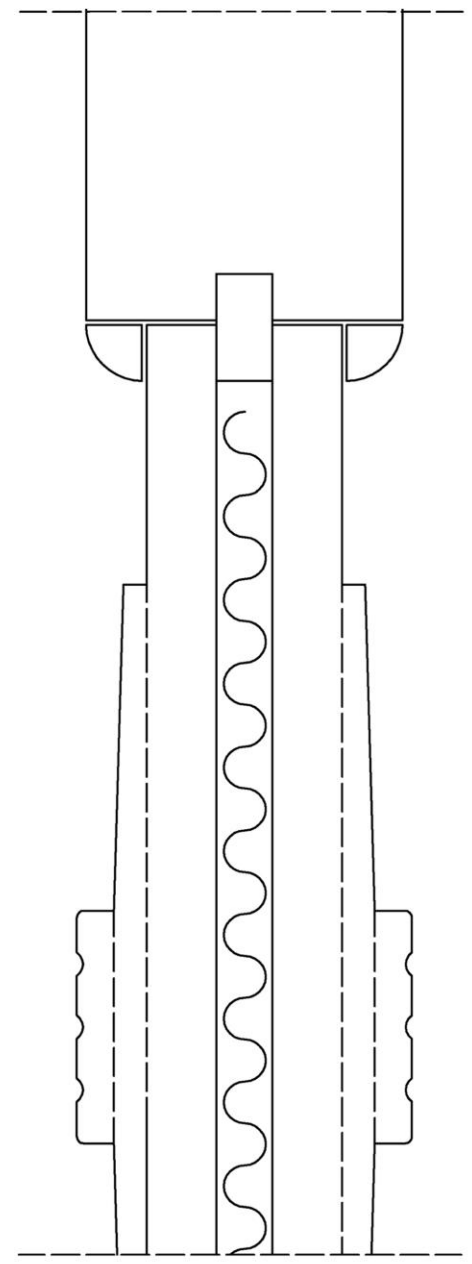
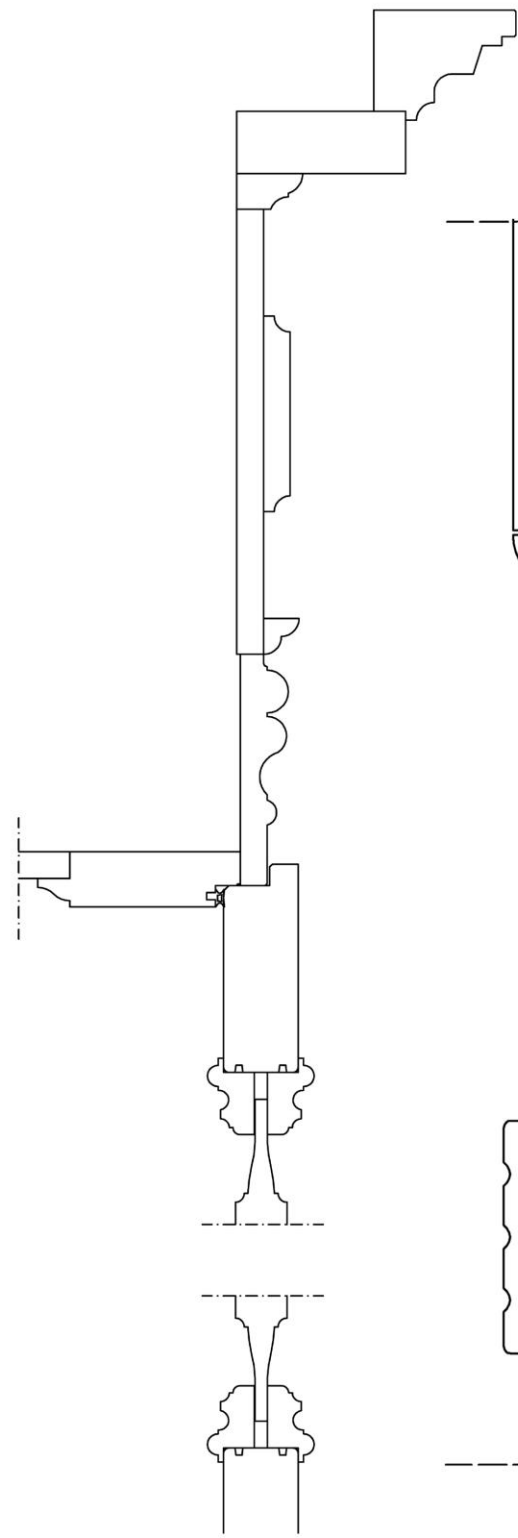
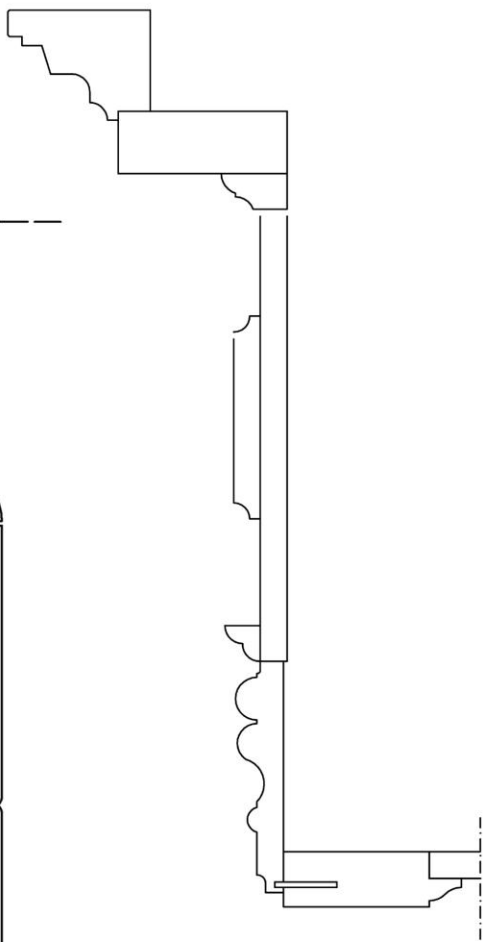
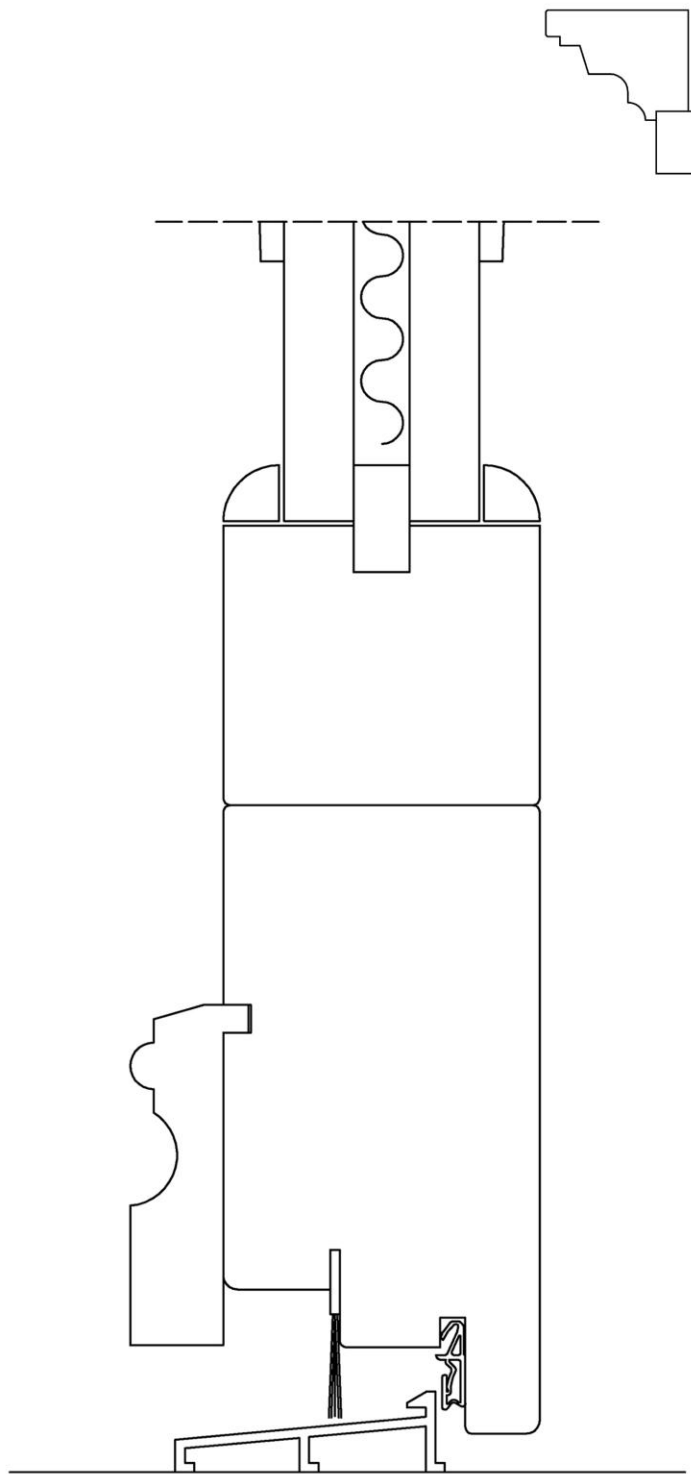



Stoiska Targowe



stoisko targowe firmy Astromal

Ekspozycję wykonano na Międzynarodowe Targi Maszyn Budowlanych, Pojazdów i Sprzętu Specjalistycznego INTERMASZ 2015 w Poznaniu. Forma i charakter ekspozycji nawiązuje do budowy maszyn a zaprojektowane koła są płaszczyznami ekspozycyjnymi na których umieszczono prezentowane akcesoria samochodowe.



medal
ACANTHUS AUREUS
za uczestnictwo w targach
ze stoiskiem najbardziej
sprzyjającym realizacji
strategii marketingowej

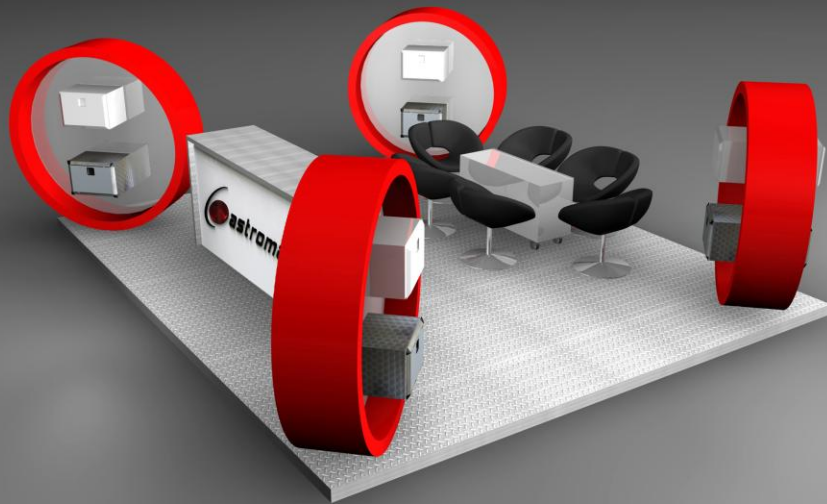



ekspozytor na skrzynki (średnica 190)



STOISKO TARGOWE- wersja 3

Zaprezentowane rozmieszczenie kół pozwala na ekspozycję skrzynek i monitorów **na 4 ściankach** o łącznej powierzchni **9,2m²** (4x2,3m²).

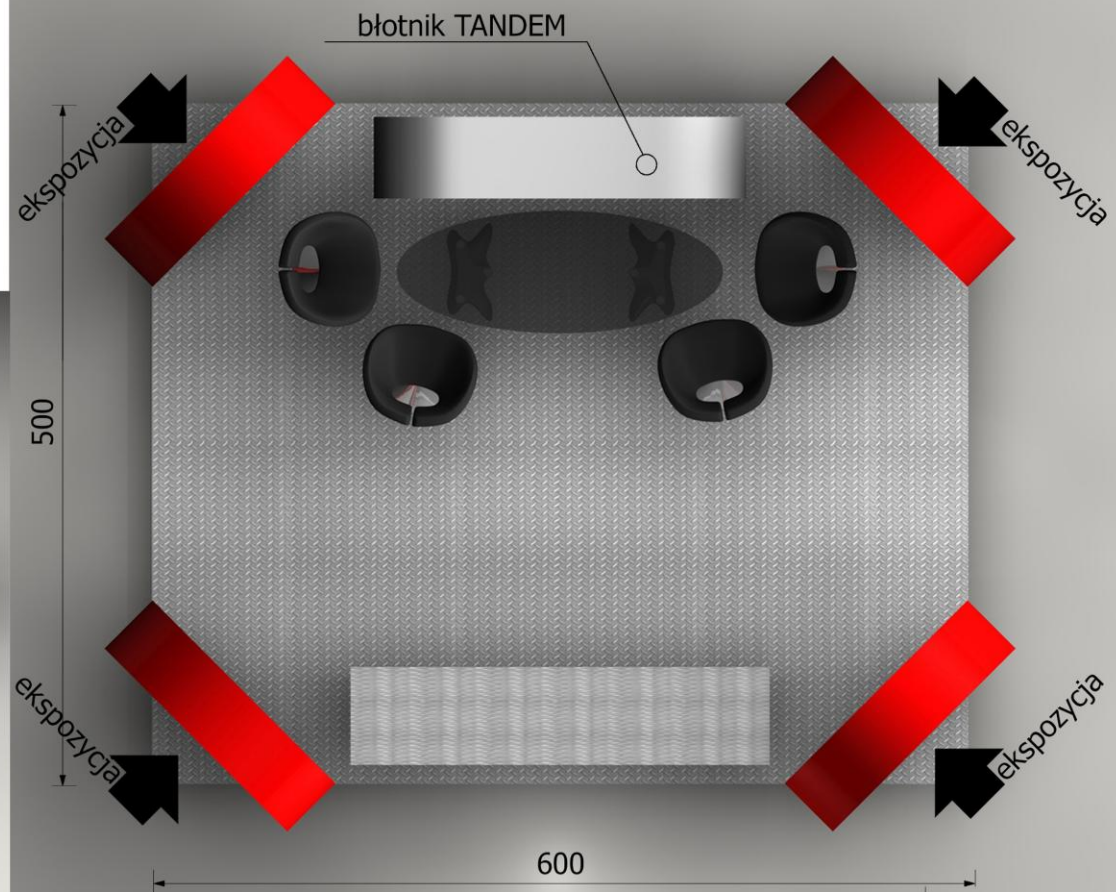
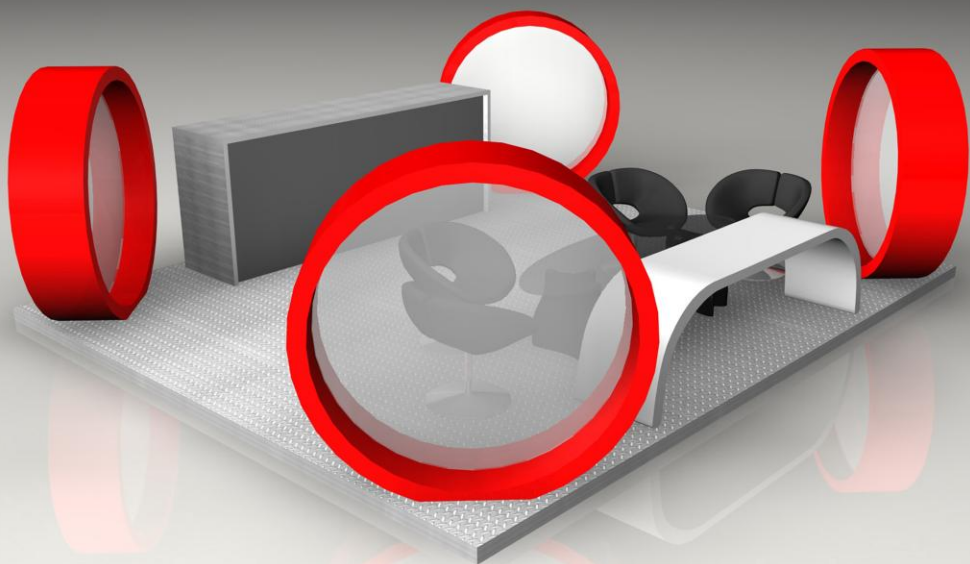

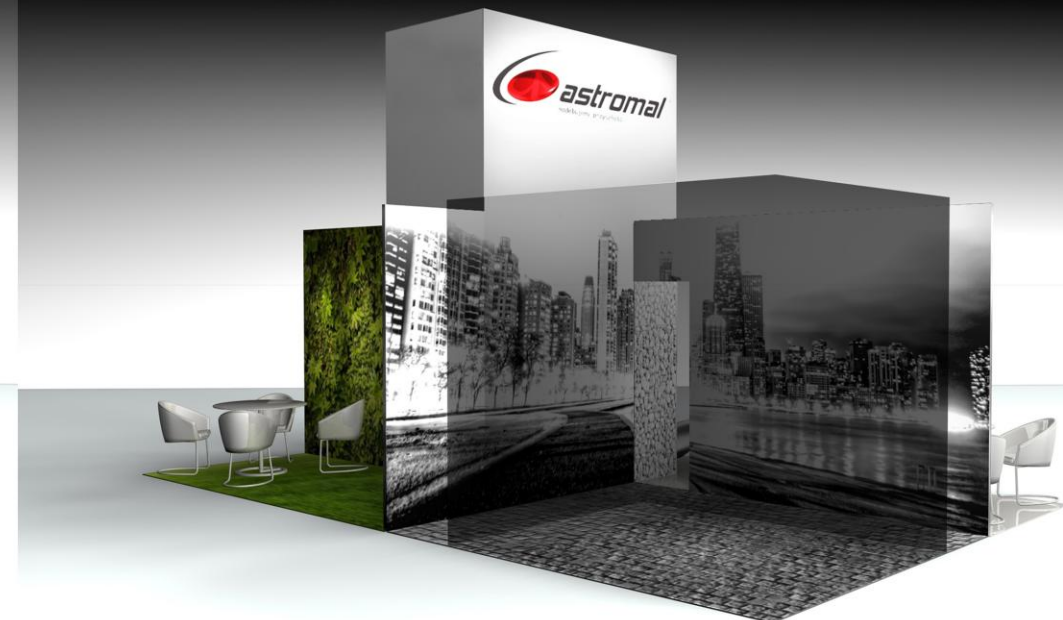

Stoisko targowe firmy Astromal

Koncepcja wyspowego stoiska targowego polega na wydzieleniu 4 przestrzeni ekspozycyjnych z centralnym zapleczem między nimi. Taki układ oraz wzajemne ich wydzielenie pozwala na stworzenie 4 narożnych przestrzeni o różnym charakterze pokazując uniwersalność produktów firmy.

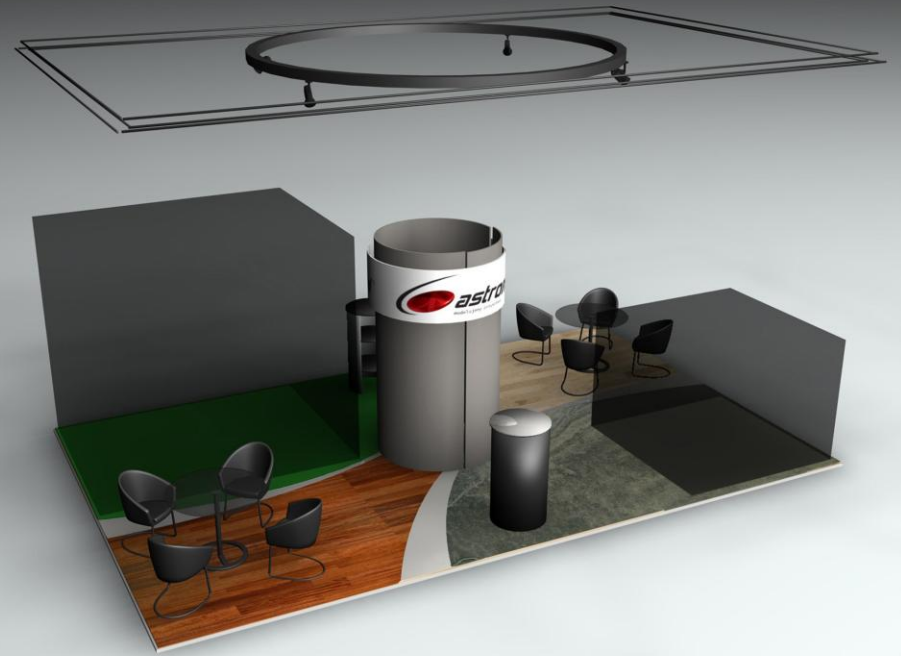
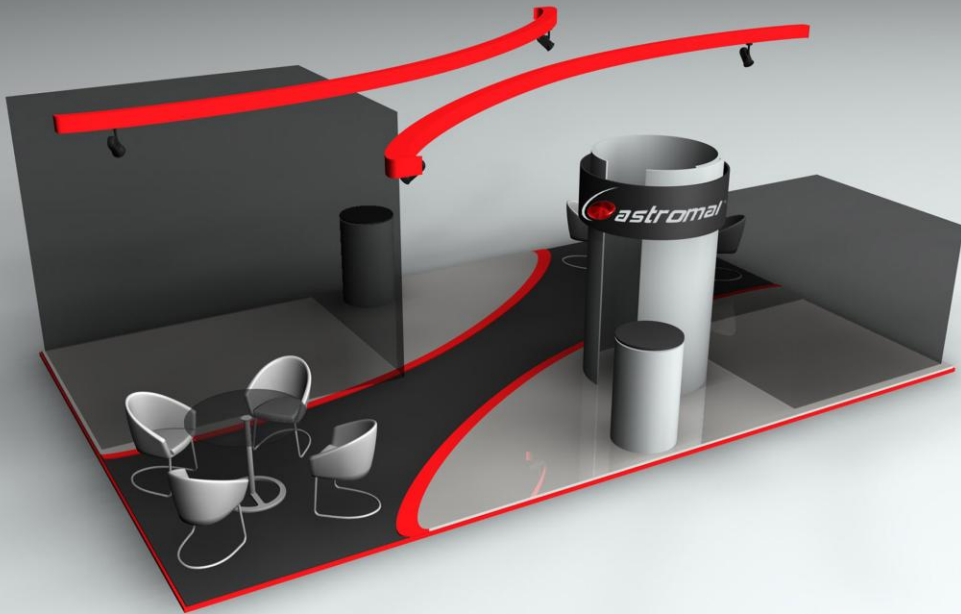
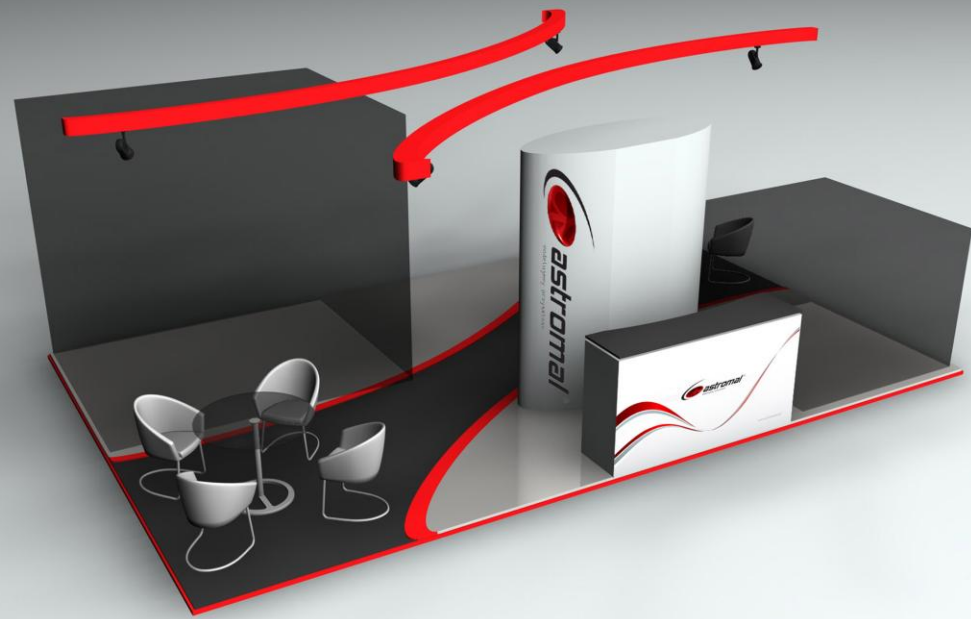
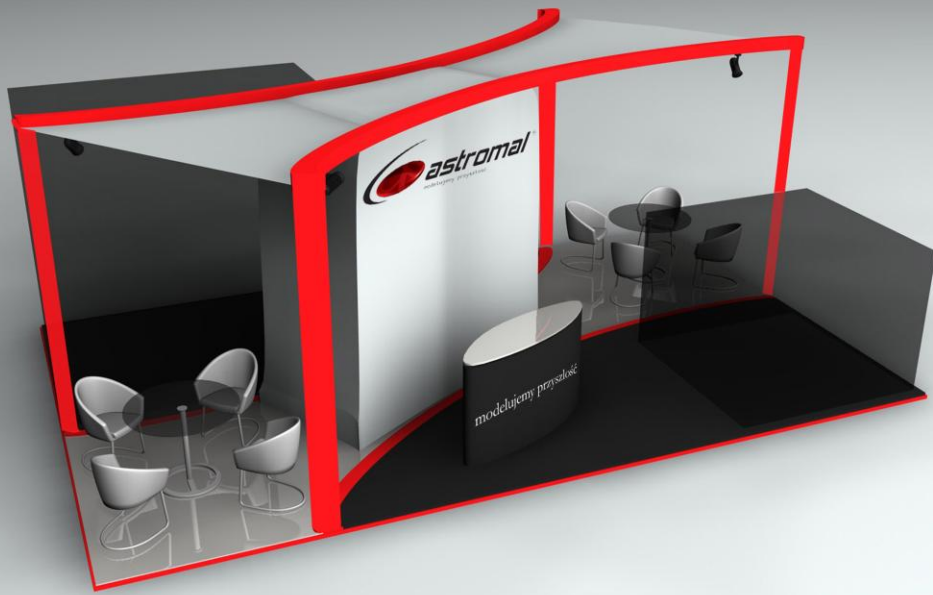

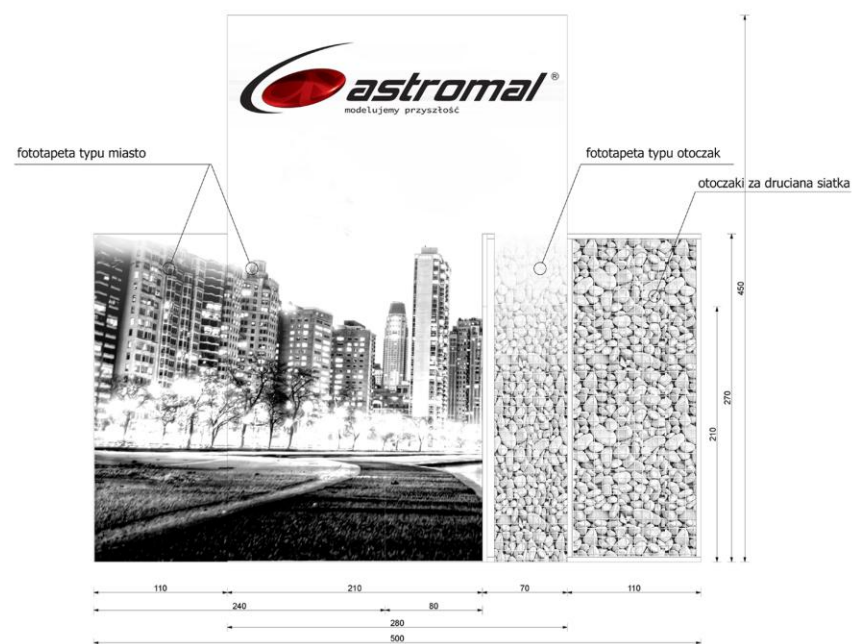
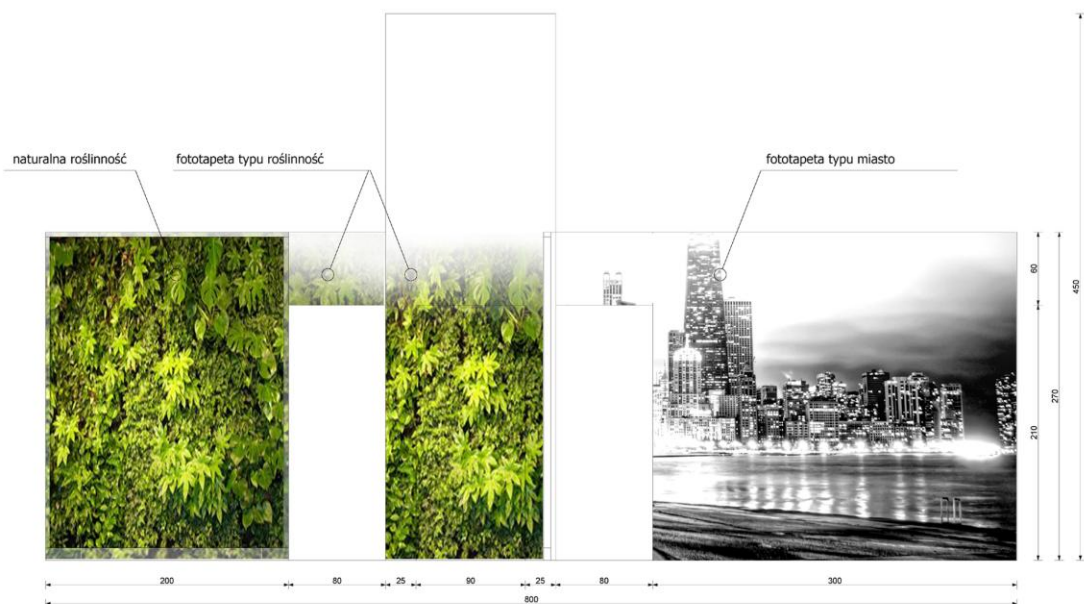
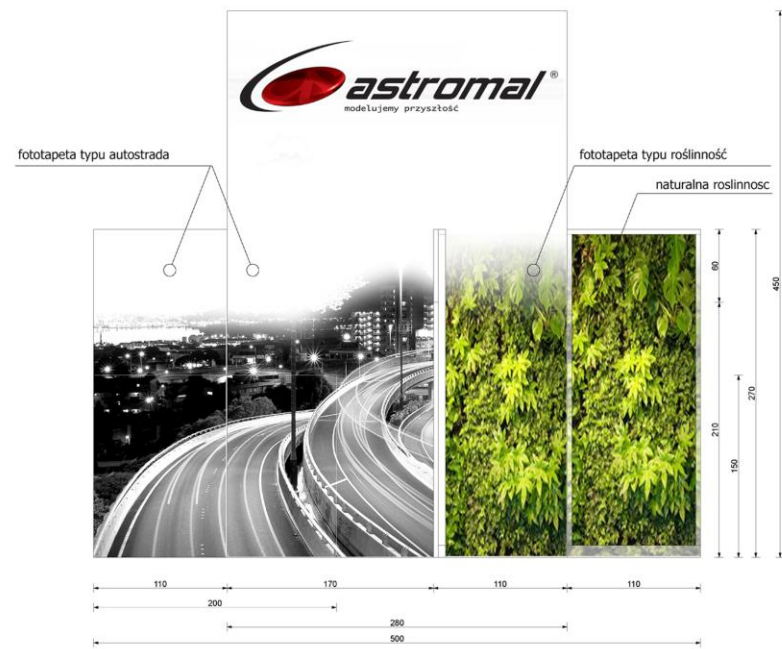
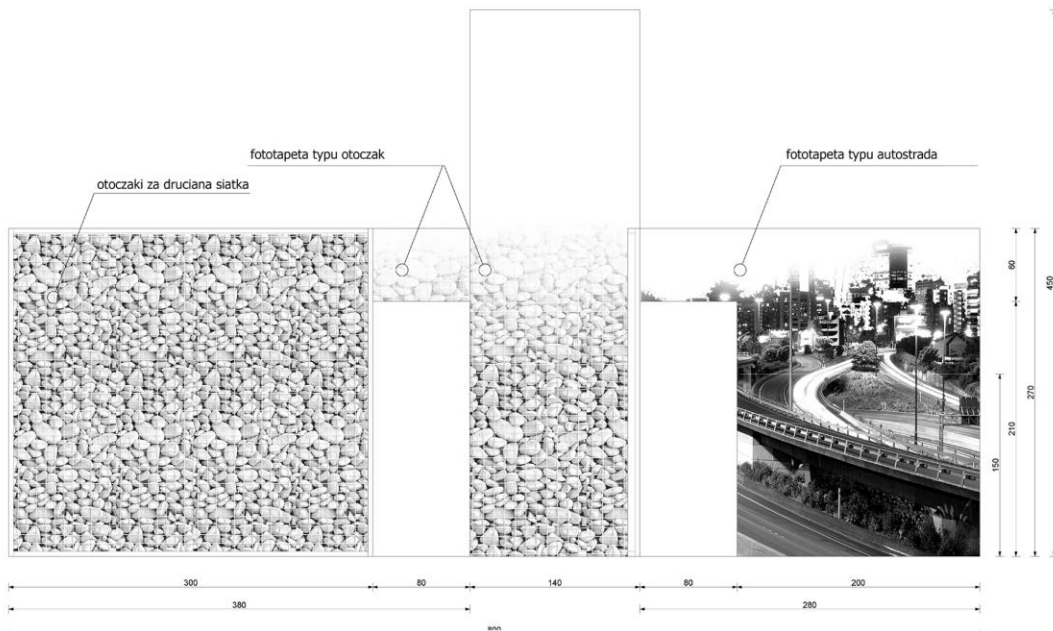

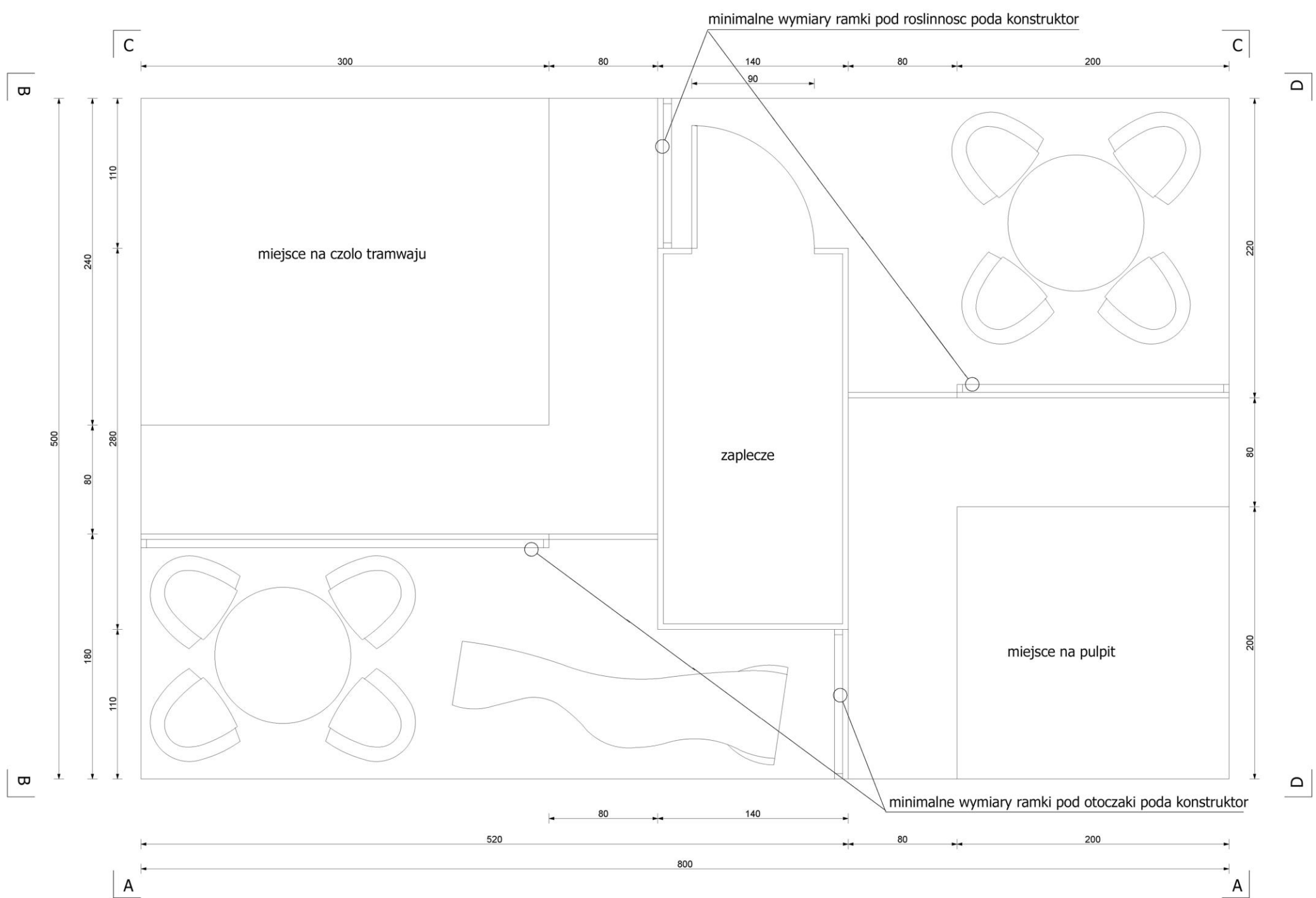

rzut (koncepcja z naturalna roslinnoscia oraz otoczakami)

Wzornictwo

ruban



fotografia: nowymodel.org

Fotel RUBAN to początek serii. Lekka, stabilna konstrukcja ze sklejki ma wyrazistą formę, zapadającą w pamięć. Wykończenie bocznych elementów kolorem kontrastującym z naturalną barwą drewna i metalowe detale dodają mu elegancji.



fotografia: nowymodel.org

producent:





Foorn

to seria zlewozmywaków z ociekaczem, które łączą wijąca, subtelnie wyżłobiona grafika.

producent: **marmorin**
współprojektant: Piotr Wetniak



FOORN I 1 komora z ociekaczem

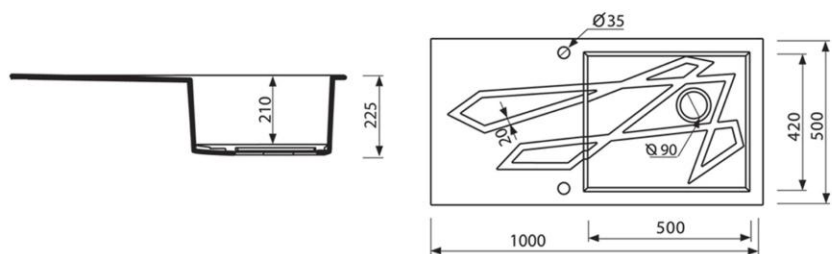

wizualizacje: Marmorin



Foorn II

współprojektant: Piotr Wełniak



FOORN II 1 komora z ociekaczem

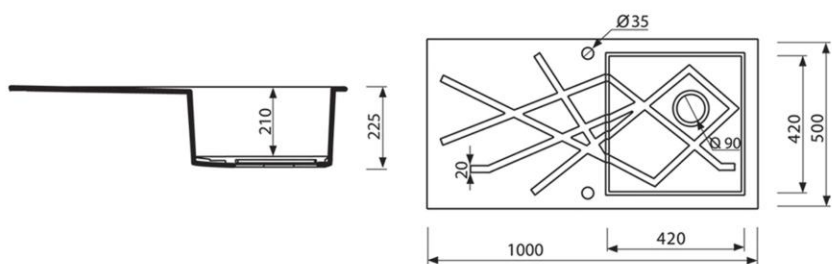

wizualizacje: Marmorin



Silvanus

Silvanus jest wariacją na temat elipsy i łuków. W rzucie mniejsza elipsa wpisuje się w większą tworząc swego rodzaju wyspę wokół, której płynie woda.

To półtora komorowy zlewozmywak w kształcie elipsy. Bateria mocowana jest wewnątrz zlewozmywaka. Dodatkowo istnieje możliwość nałożenia ociekacza dla umytych przedmiotów lub owoców i warzyw.

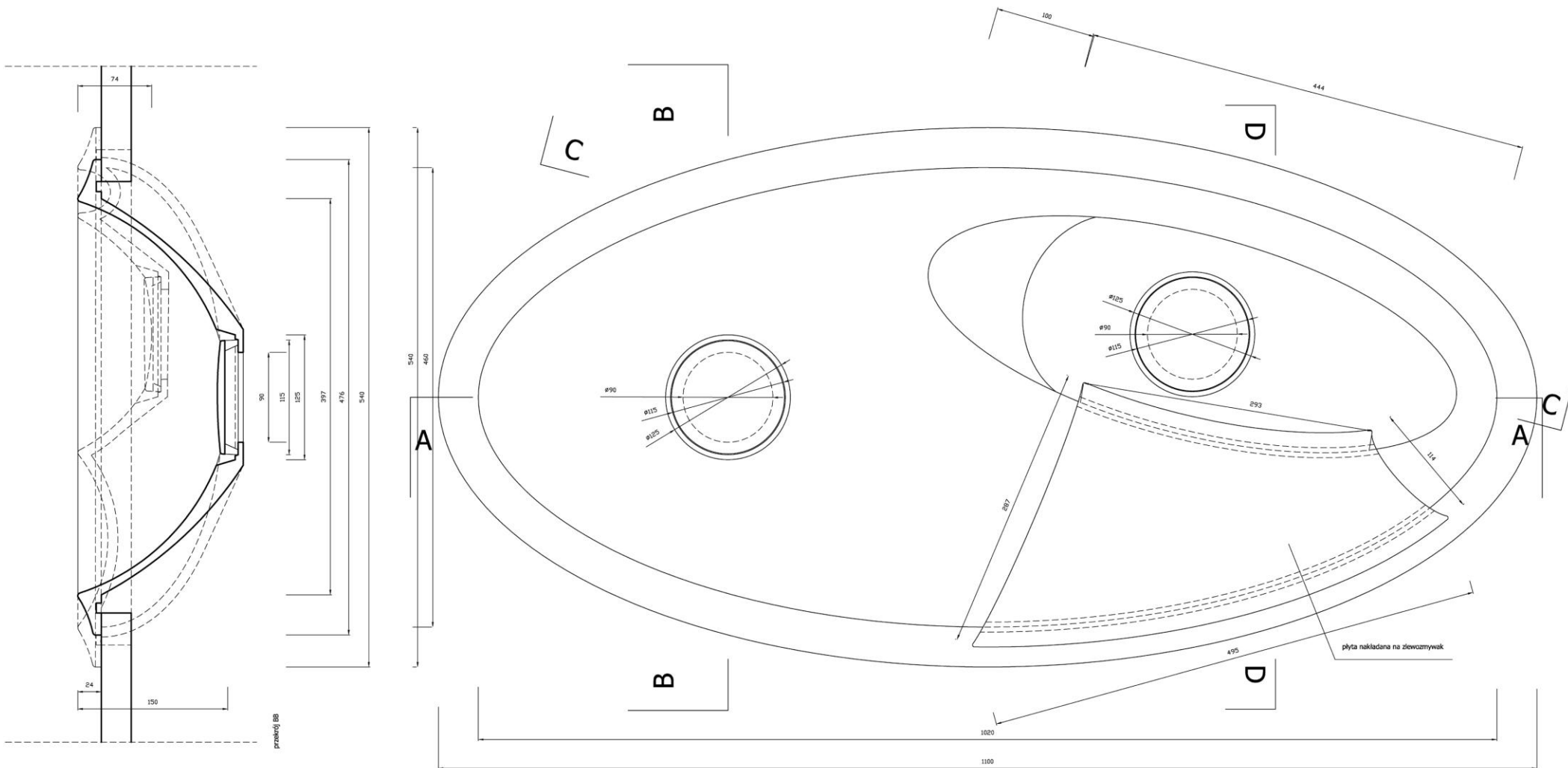

współprojektant: Piotr Wetniak

producent: **marmorin**



Jan Kath- dywan



Circa

To seria umywalek inspirowanych twórczością Jana Katha, współczesnej sztuki tworzenia dywanów. Harmonia faktur, materii, tradycyjna technika i naturalne, szlachetne materiały, oryginalna kompozycja a nade wszystko wyobraźnia, wrażliwość i pasja twórcy. To cechy określające dywany Jana Katha.

Umywalki, które z pozoru zniszczone, „wytarte”, zbudowane z asymetrycznych wzorów, poprzeplatanych pustymi płaszczyznami.

współprojektant:
Piotr Wełniak

koncepcja
dla firmy:

marmorin

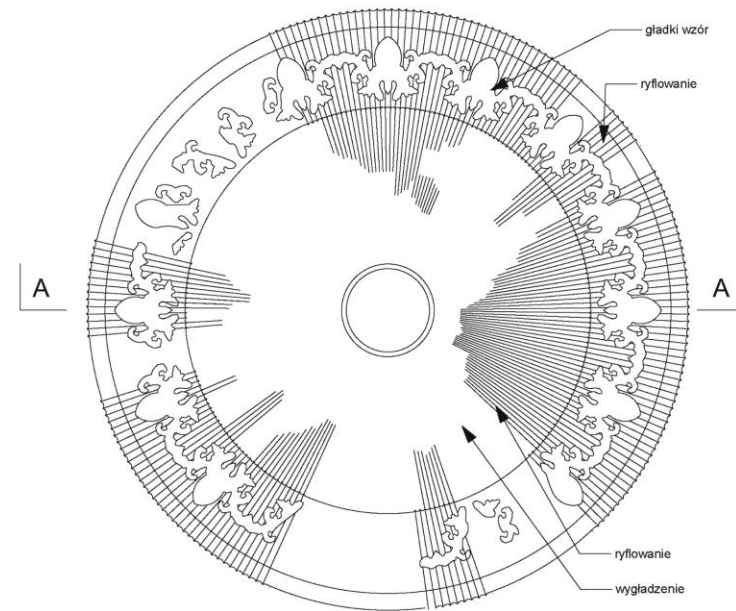

rzut BB

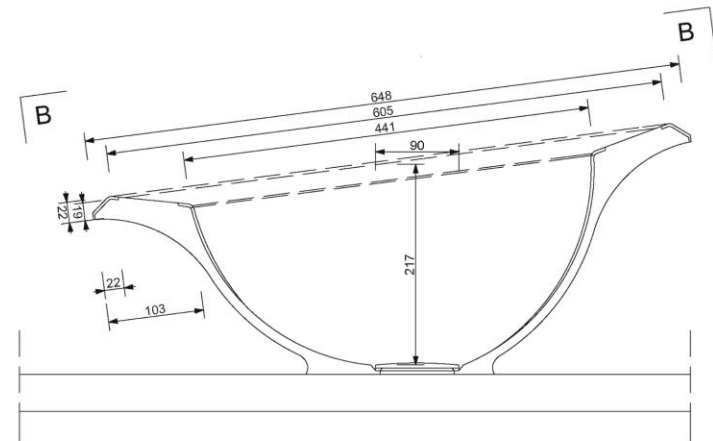

przekrój AA

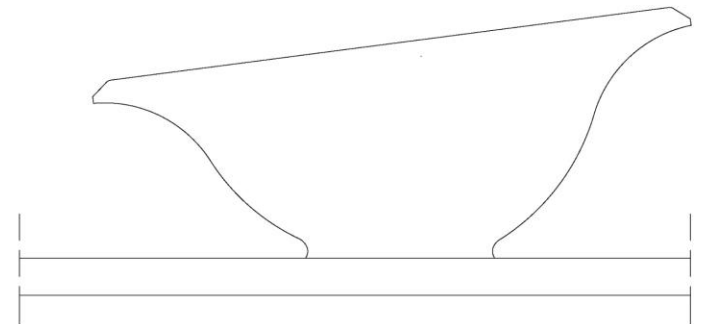

widok

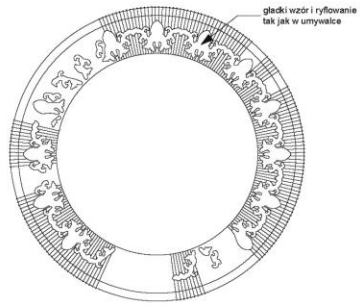

przekrój CC

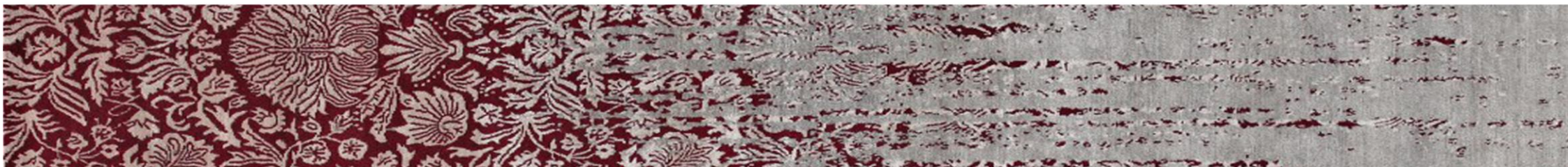
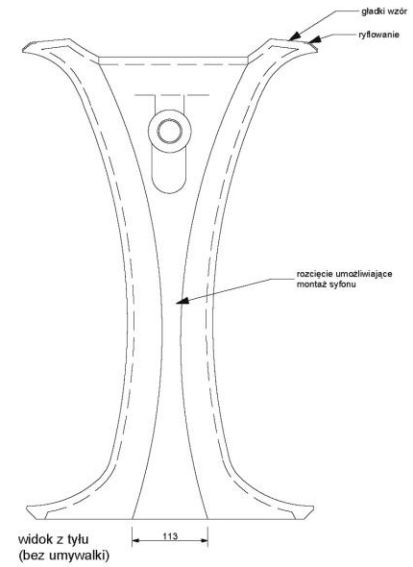
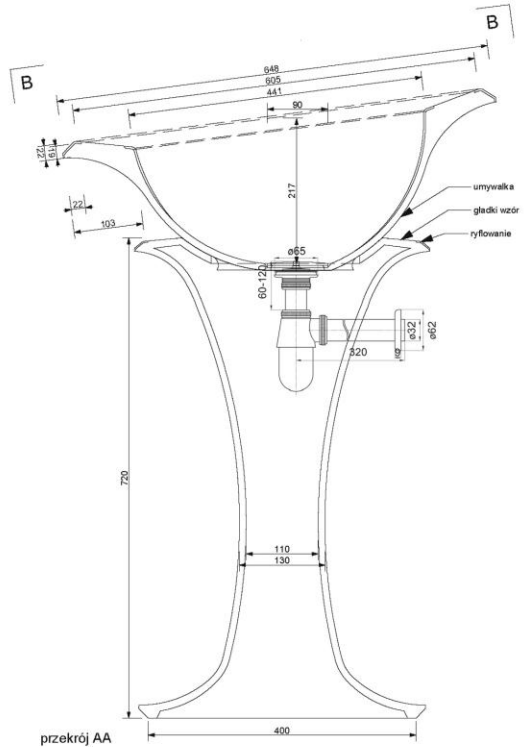
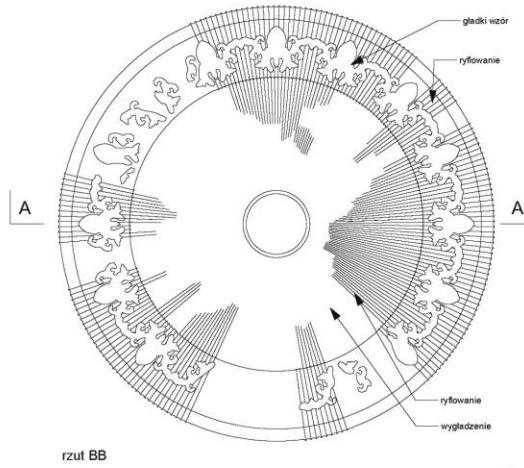
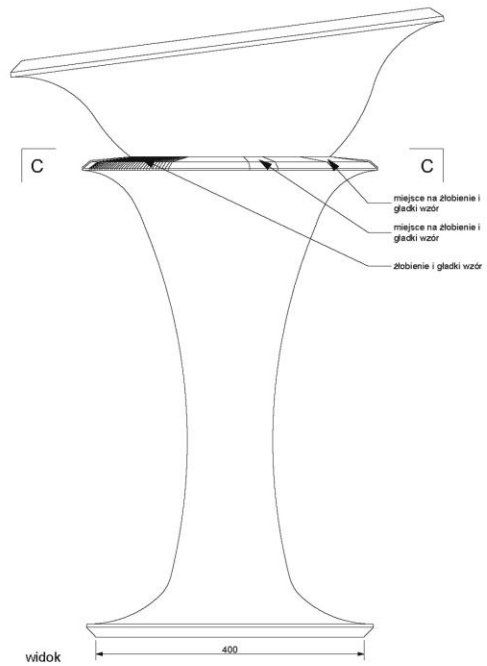



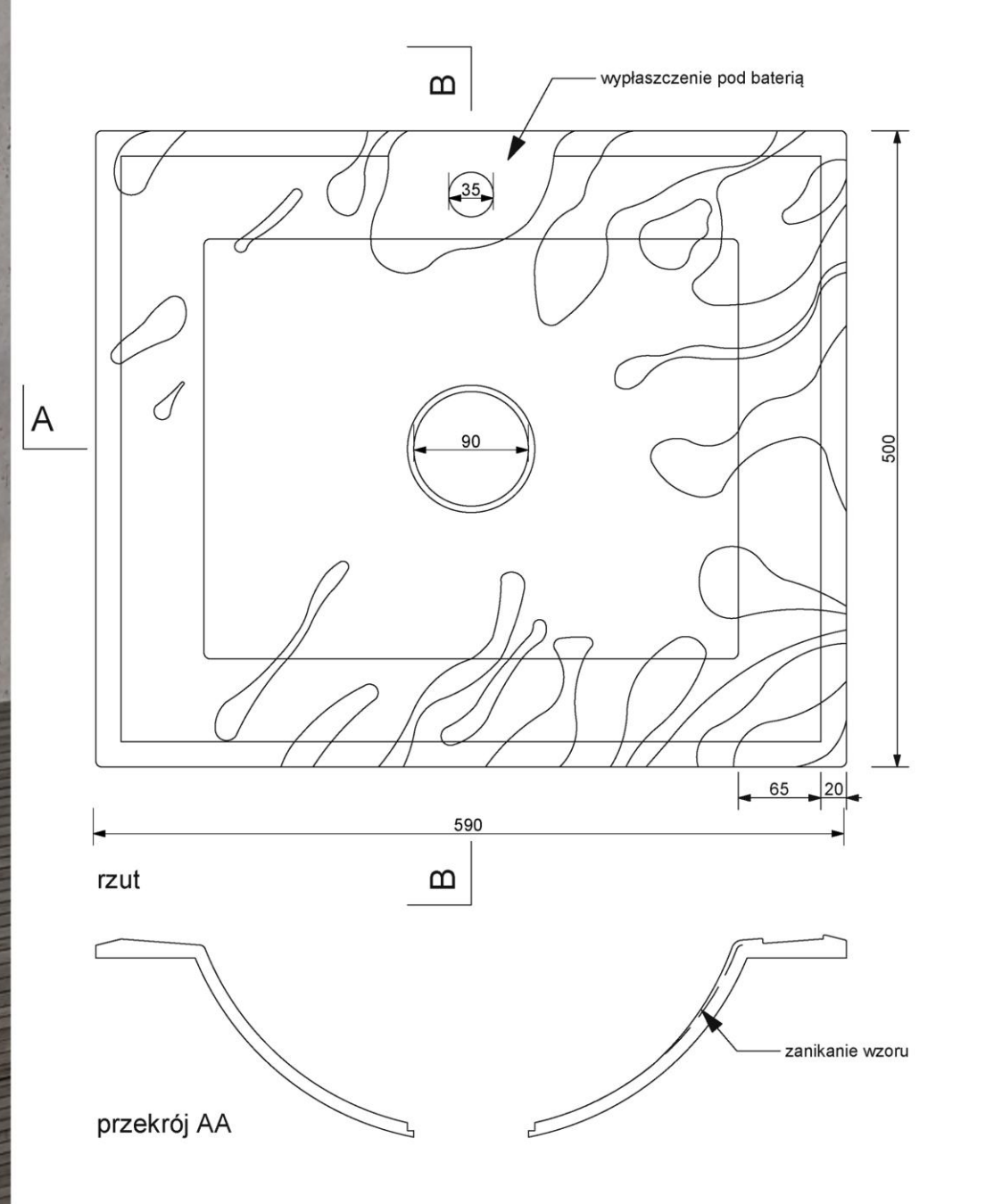

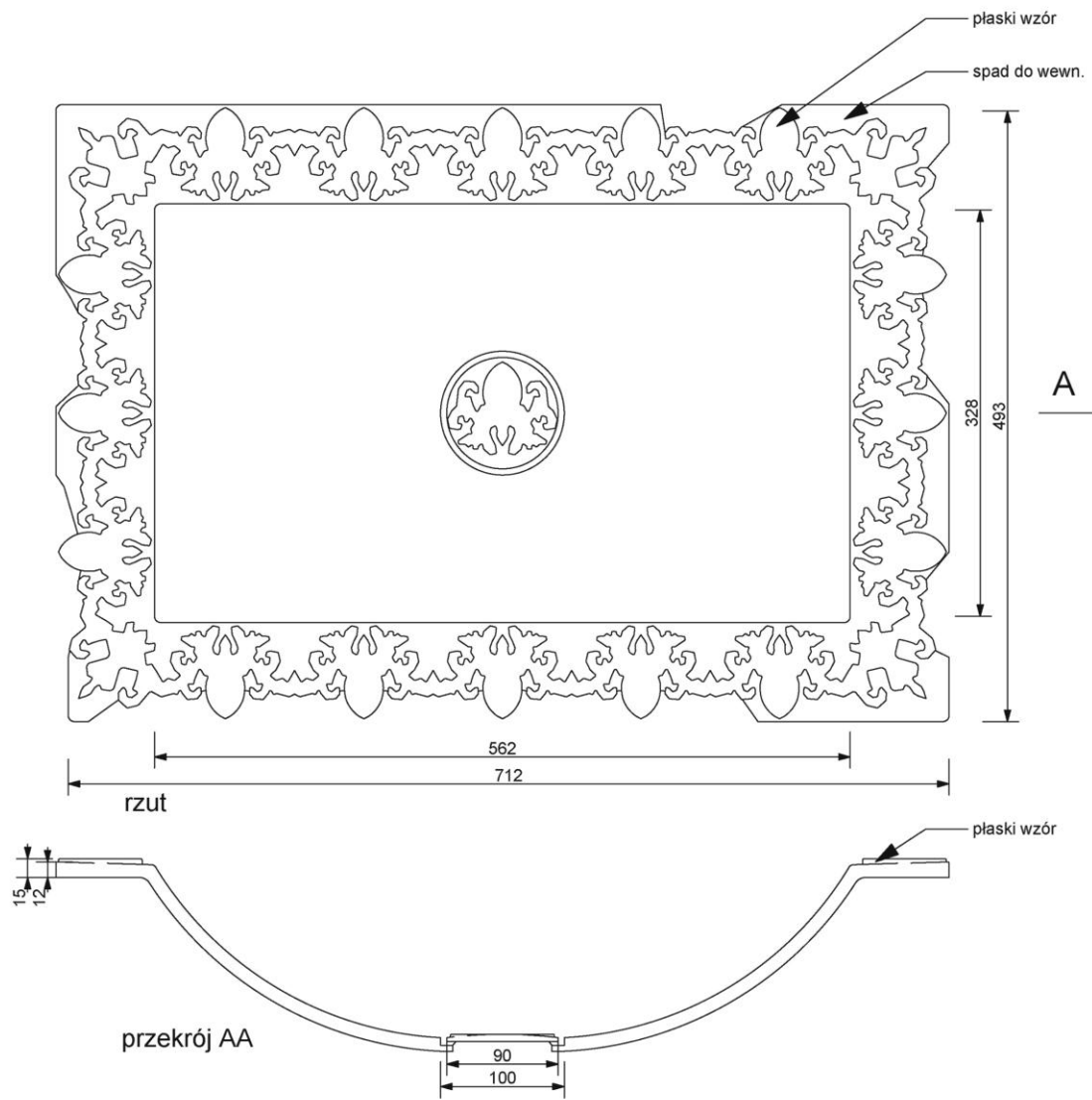



seria Space Mineral

Przedstawione projekty to rozwinięcie istniejącej serii kabin prysznicowych o umywalki oraz wanny. Istniejące kabiny prysznicowe charakteryzują się nowoczesną i subtelną linią- w tym samym charakterze zaprojektowane zostały wanny i umywalki.

koncepcja dla firmy:

SANPLAST.

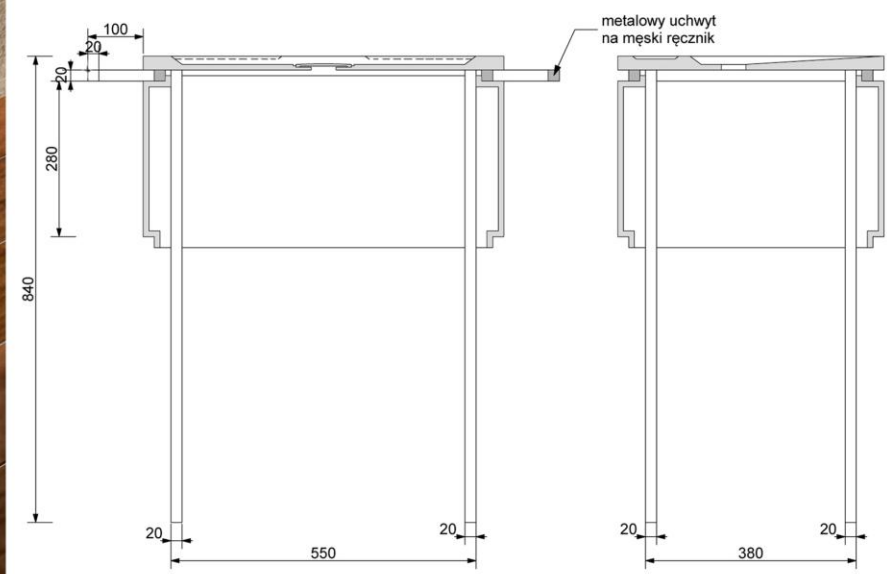
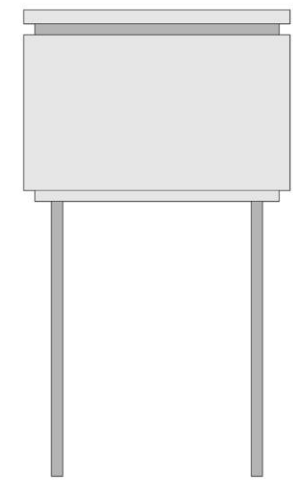
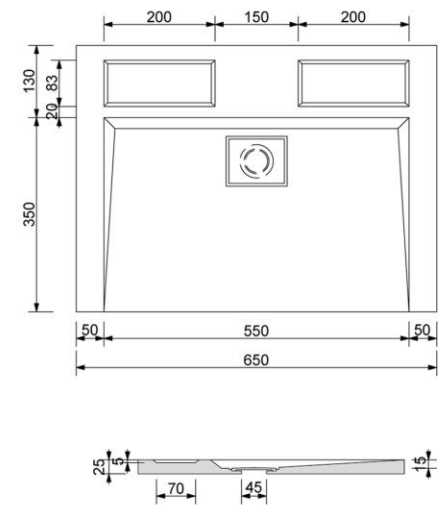



wersja umywalki nablátowej, mocowanej w blacie oraz wolnostojącej

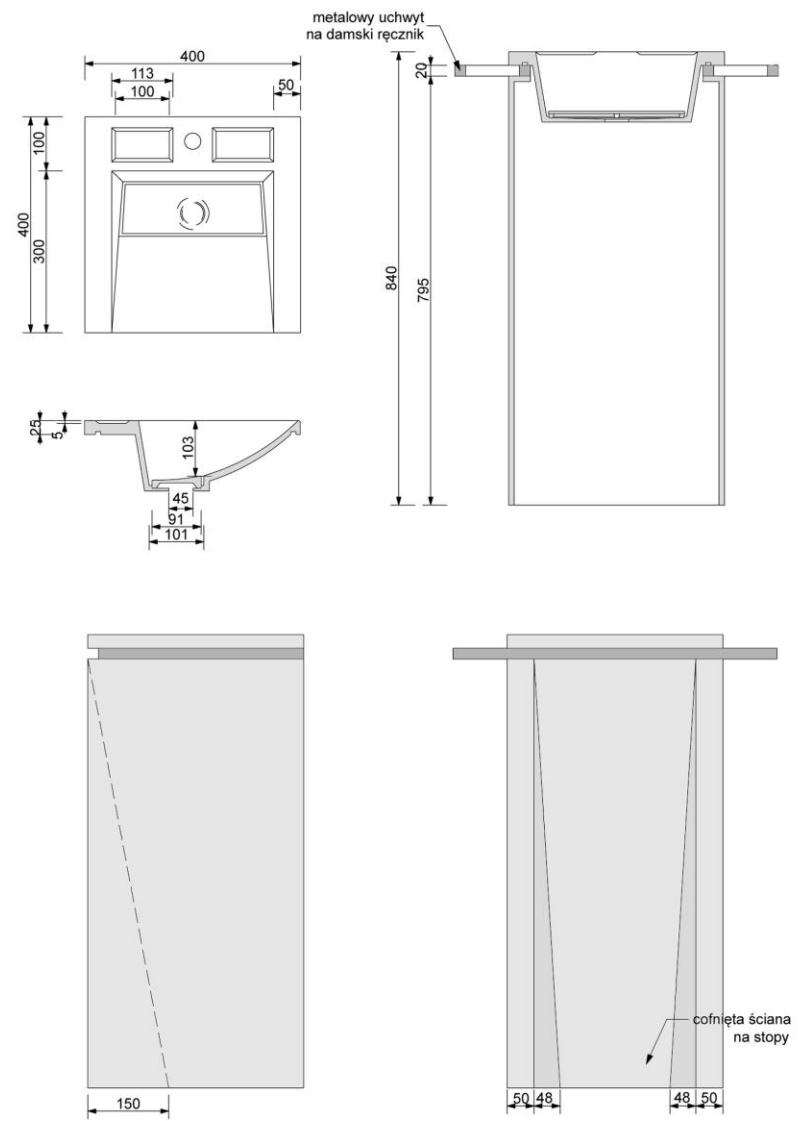



wanna połączona
z uchwytem na ręczniki...

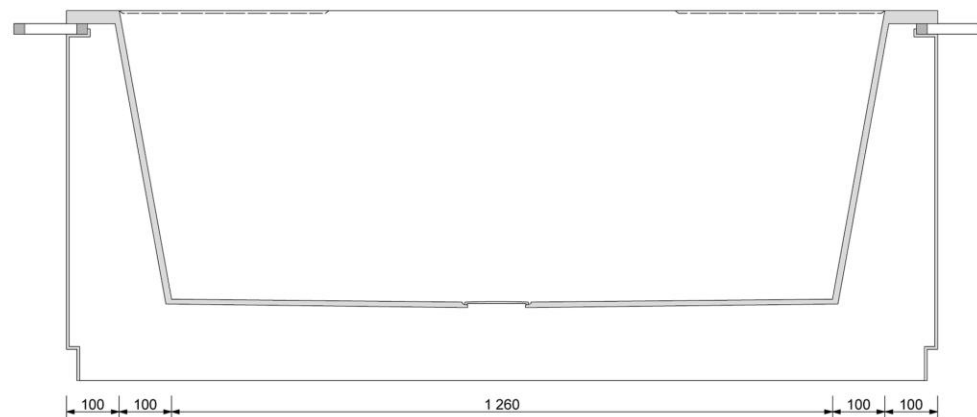
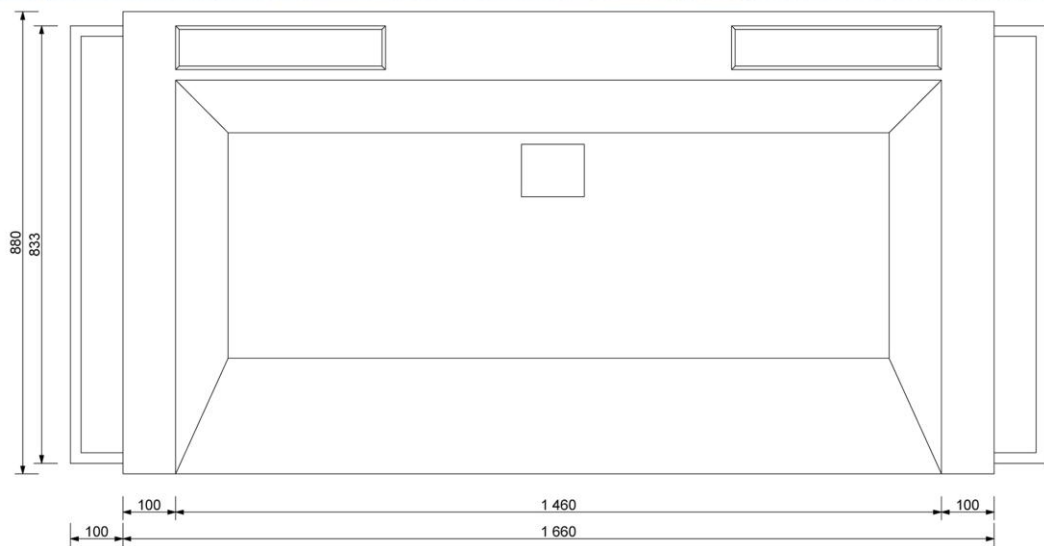

...oraz z możliwością
dołączenia półki na kosmetyki

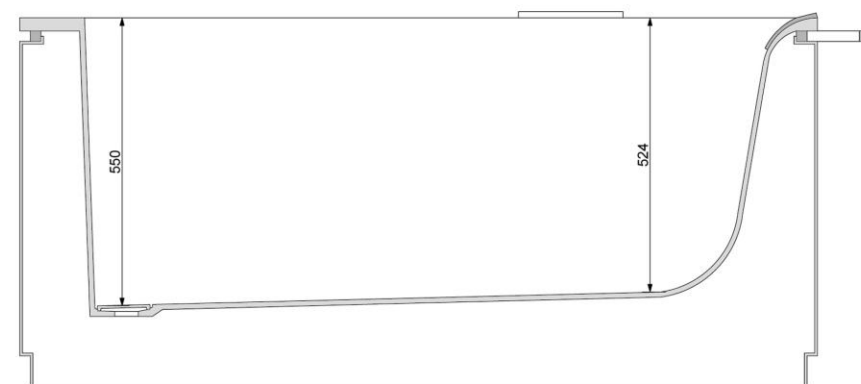
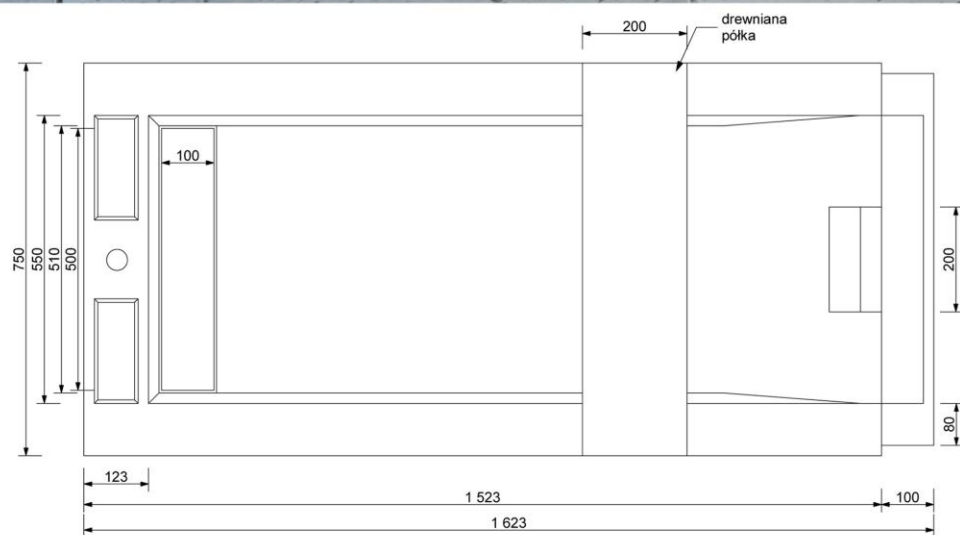

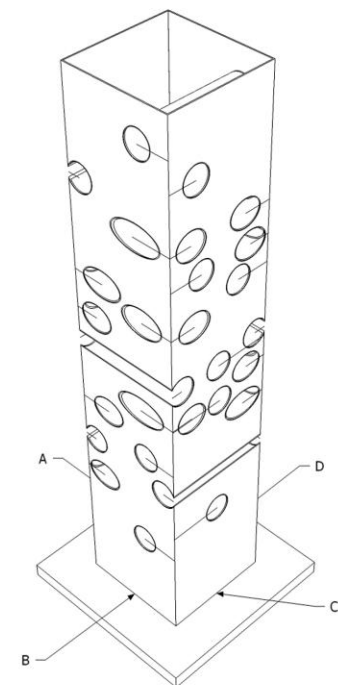

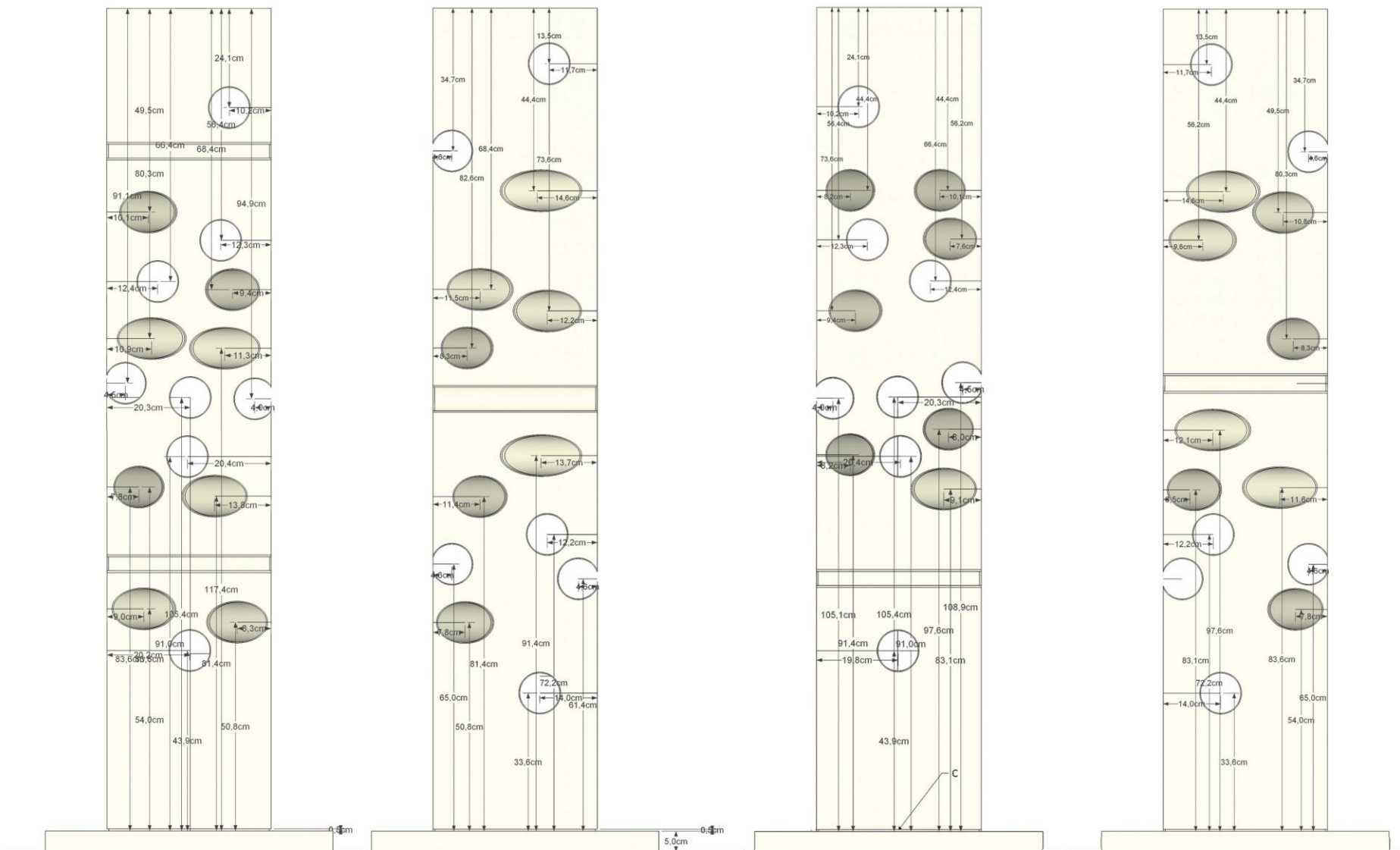

ściana A

ściana B

ściana C

ściana D

współprojektant: Piotr Wetniak

Velno

Proponowany stojak jest alternatywą dla regałów przyściennych.

Centralne umiejscowienie mebla lepiej ekspozycjonuje butelki dając możliwość przechowywania wina z 4 stron regału. Konstrukcję tworzą 4 metalowe płyty z nawierconymi otworami, które z kolei połączone są metalowymi rurami- miejsca na butelki.

Małe Formy



Filizanki to koncepcja różnych stylistycznie naczyń, zabawa formą z lekką dawką dowcipu. Espresso pijemy w luksusowym diamencie, herbatę podajemy w kuli opisanej pismem Braille'a.

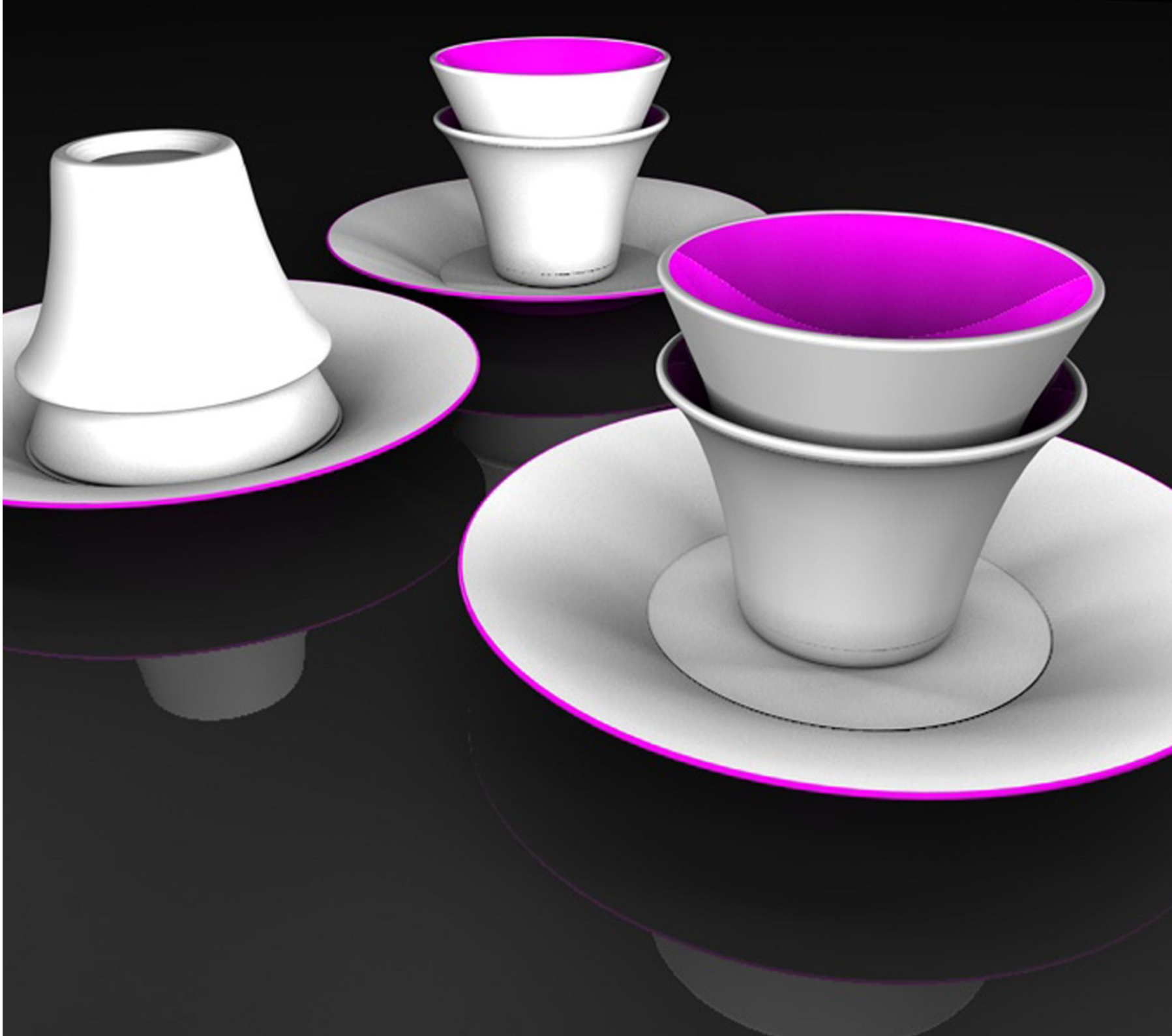

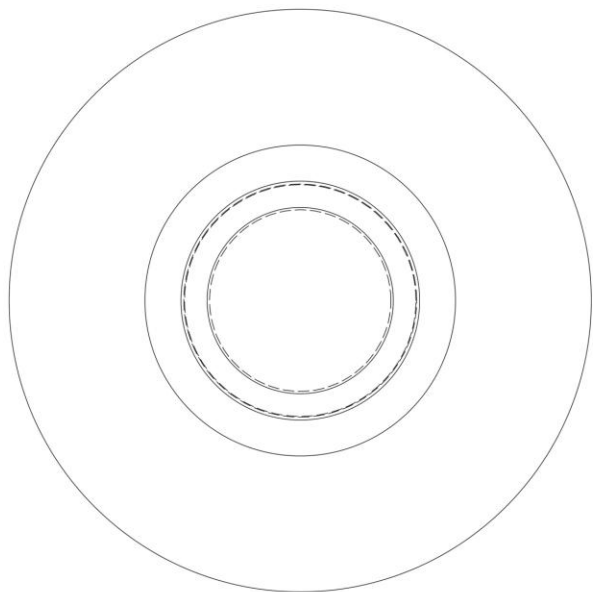

-informacja napisana Braillem
 np. o pitej herbacie lub
 np. przekaz emocjonalny od
 drugiej osoby typu: "kocham cię"
 -wypukłości wynikające z alfabetu
 Braille'a zwiększają przyczepność
 palcy do filiżanki

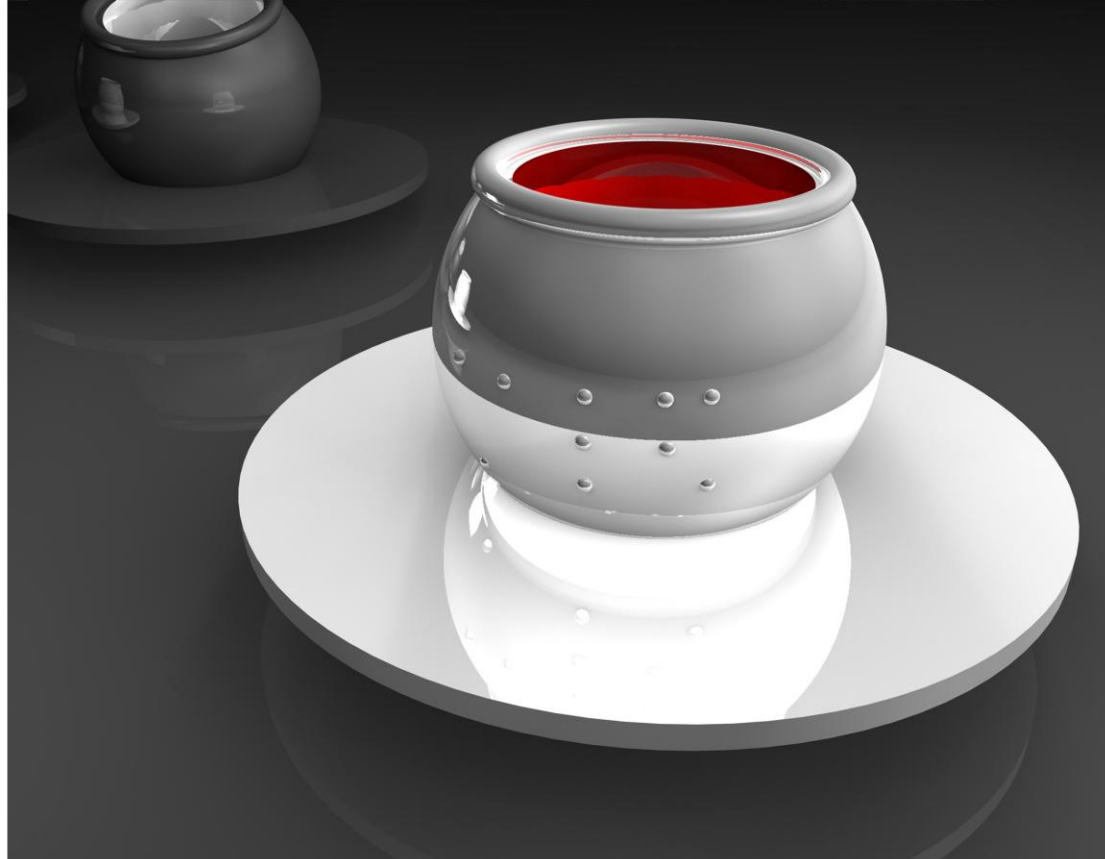
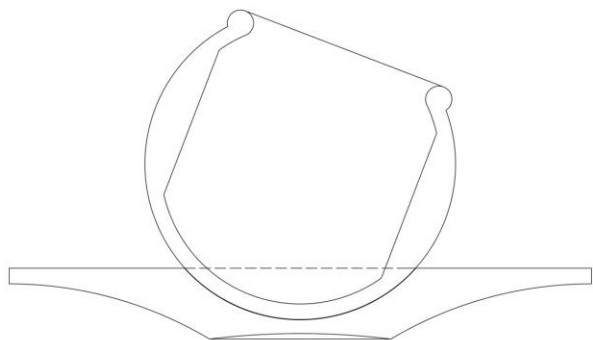
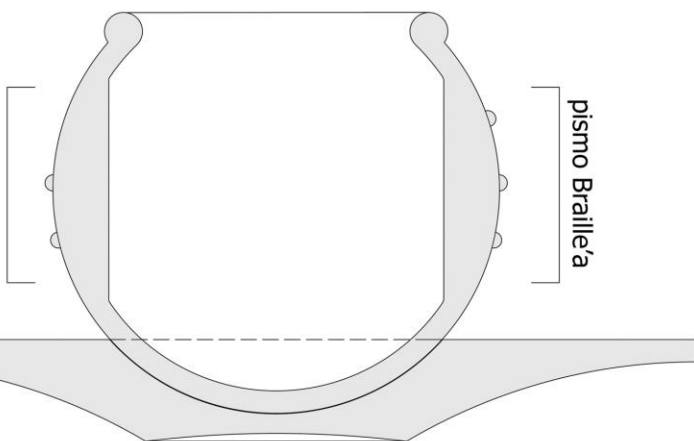

Punktem wyjścia dla tego projektu była potrzeba zaprojektowania produktu wspólnego dla osób widomych i niewidomych. Do tego celu wykorzystałem filiżankę i picie kawy czy herbaty jako rytuału zbliżającego ludzi.

Rezygnacja z tradycyjnych uchwytów na rzecz grubszej ścianki chroniącej przed poparzeniem pozwoliła uzyskać gładką powierzchnię na której znajduje się tekst napisany Braillem.

Może to być np. informacja o pitej herbacie lub po prostu przekaz emocjonalny od drugiej osoby typu: „kocham cię”. Ponadto wypukłości wynikające z alfabetu Braille'a służą wszystkim jako swego rodzaju uchwyt (zwiększając przyczepność palców do filiżanki).

Sama forma przedstawia ściętą kulę, która ze względu na dostosowany do niej podstawek może być odkładane pod kątem bez obawy wylania napój.

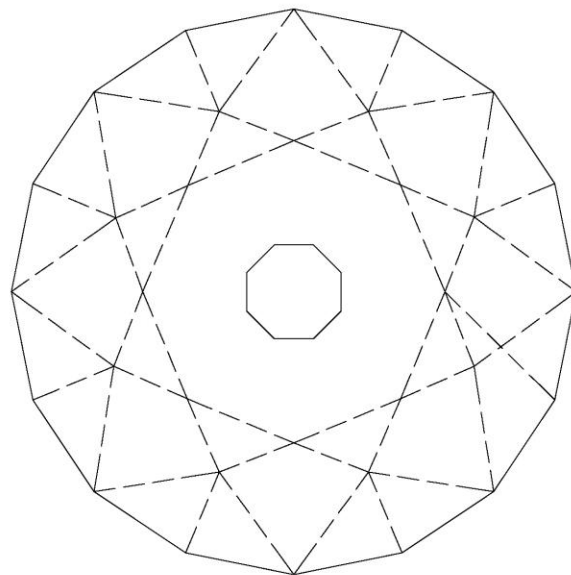
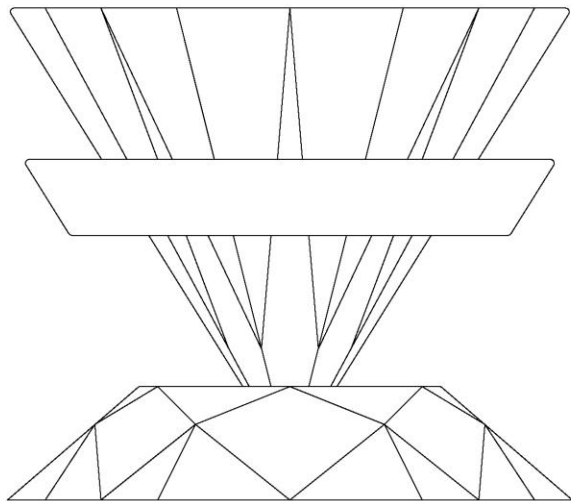
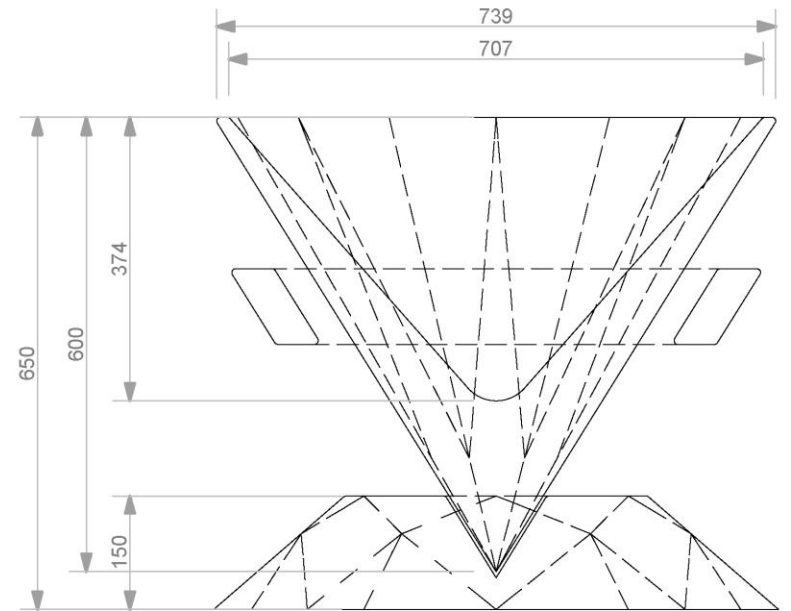
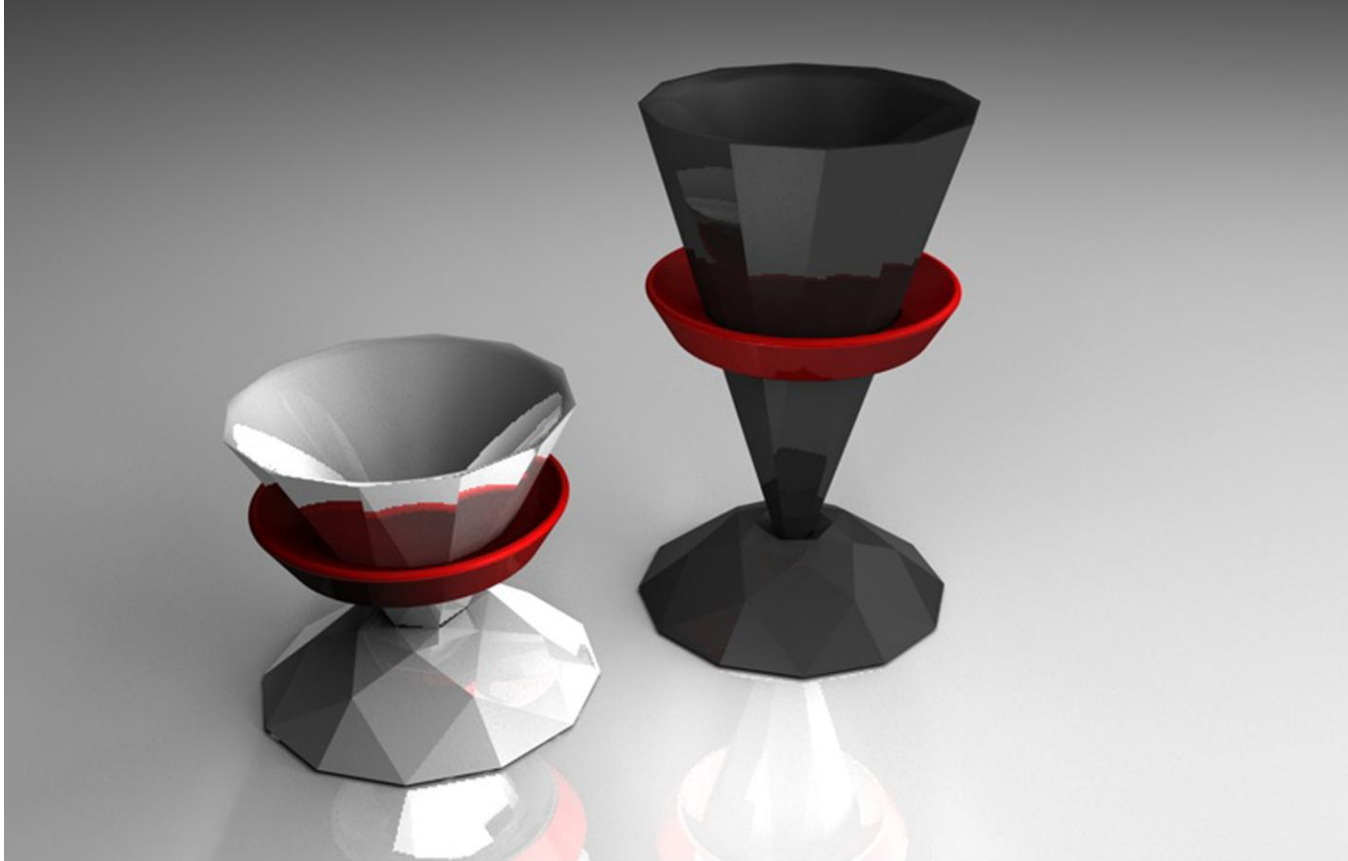

podstawek

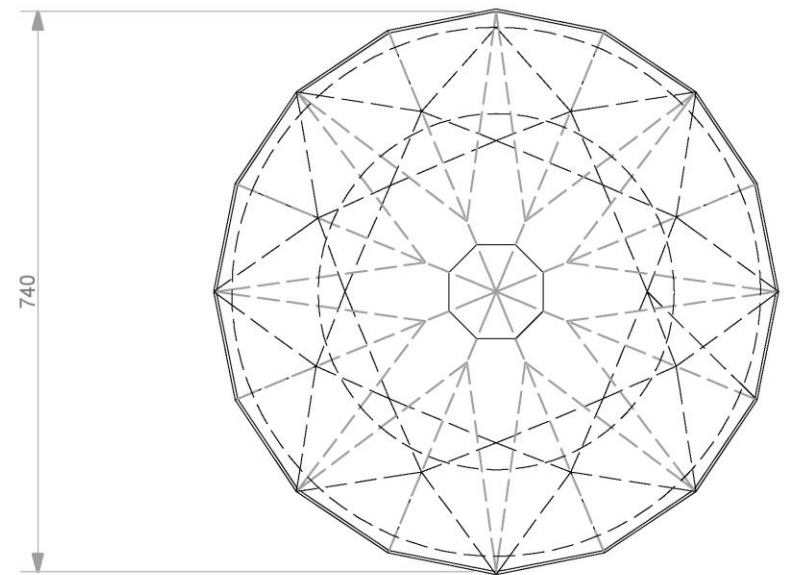

filizanka+podstawek



Sponga

Uchwyty meblowe, które tworzą jedną formę z frontem meblowym.
Uchwyt zaznaczony jest lekką wypukłością z nawierconymi otworami na palce.





Sponga II

Uchwyty meblowe- koncepcja połączenia pasków skórzanych i metalu.

współprojektant: Piotr Wełniak



rysunkowe poszukiwanie form

fronty razem z uchwytem tworzą jedną całość

fronty z corianu
średnica kuli 15cm do 20cm

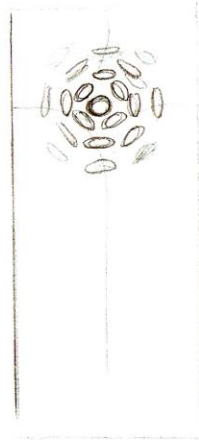
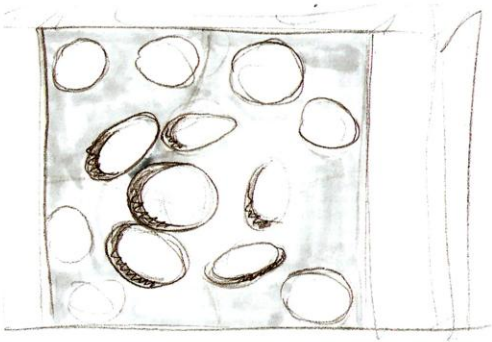

miekkie
wyprofilowanie



szer. skóry: 4cm
(przeszyta skóry po bokach paska)

wersja A z paskiem przy krawędzi frontów kuchennych i wycięciem prostym pod paskiem

wersja B z paskiem odsuniętym od krawędzi i z zagłębieniem pod paskiem

uwaga: pasek skóry biegnie dookoła szuflad. Na górnej i dolnej krawędzi szuflad pasek jest zlicowany.

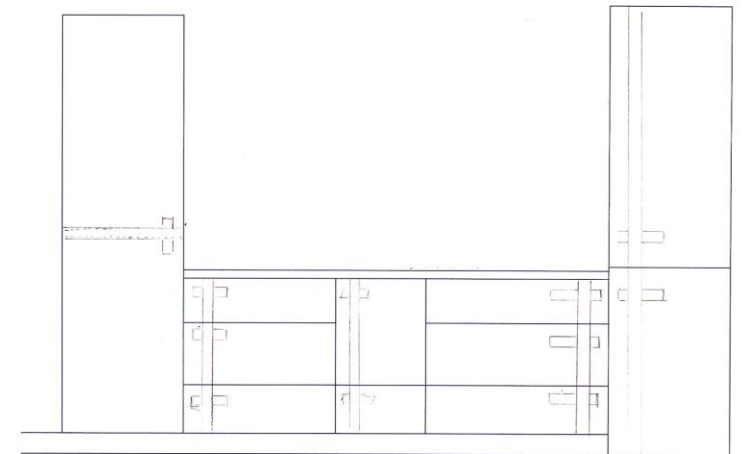
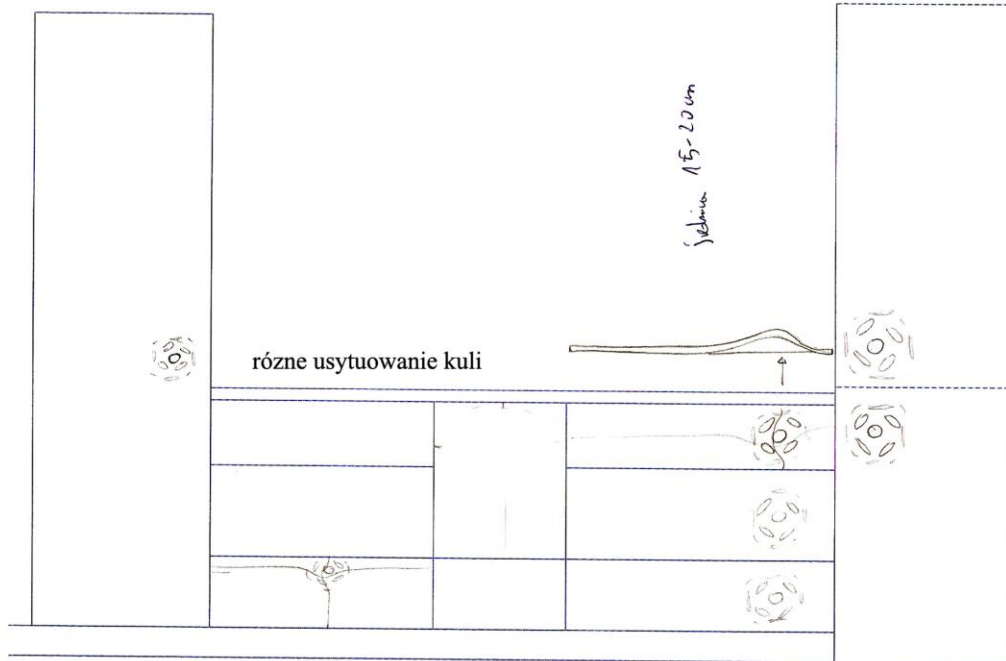
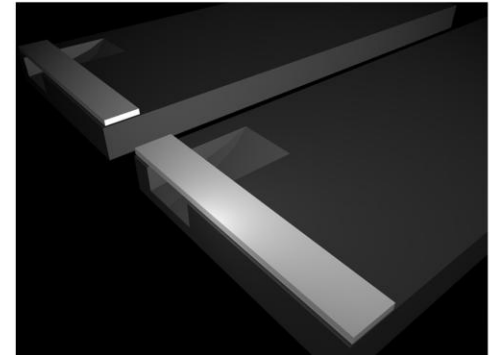
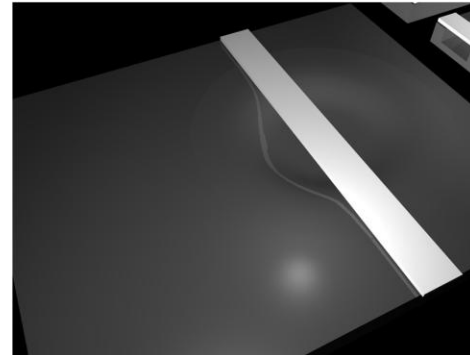
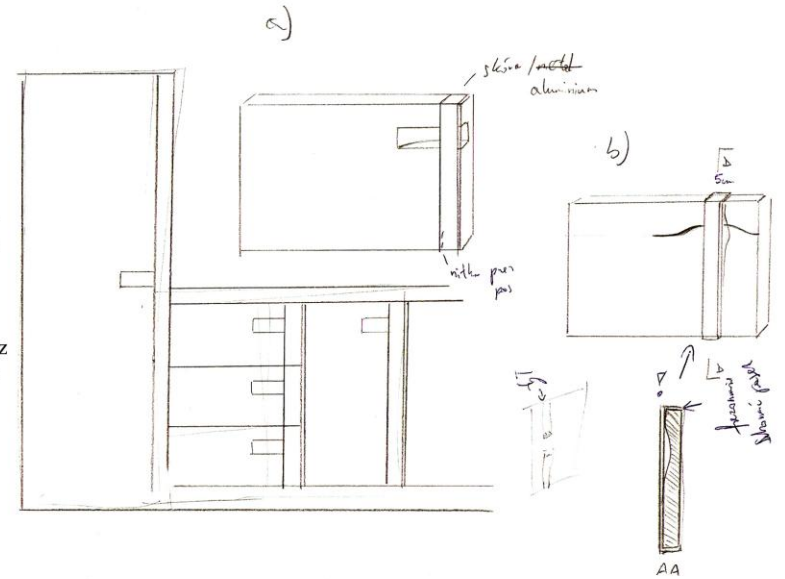

Pas skórzany biegnie wokół frontów kuchennych. Na krawędzi frontu pas zatopiony jest w kraweź.

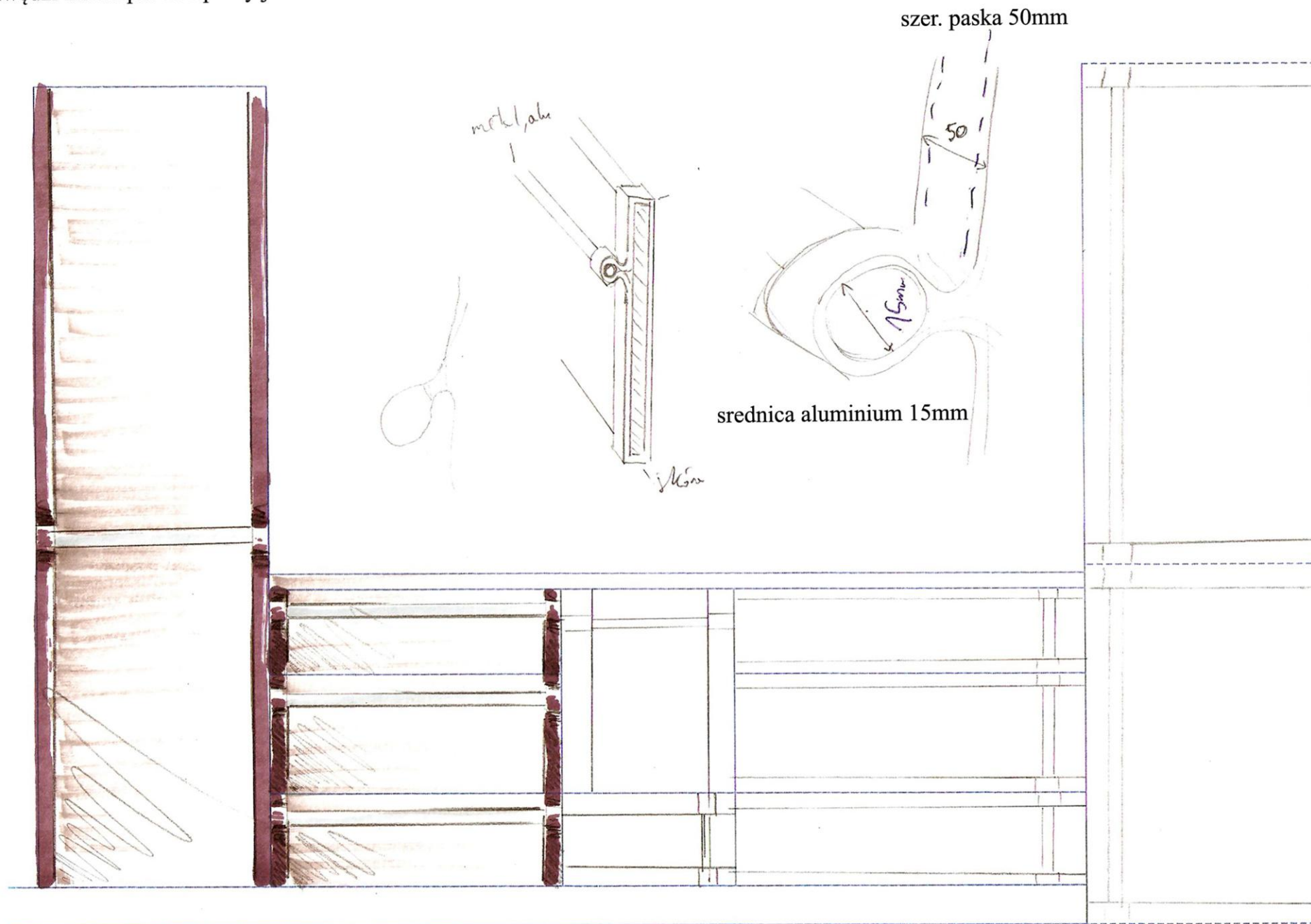

inna twórczość artystyczna
Malarstwo



...I Bóg stworzył kobietę- Ewę

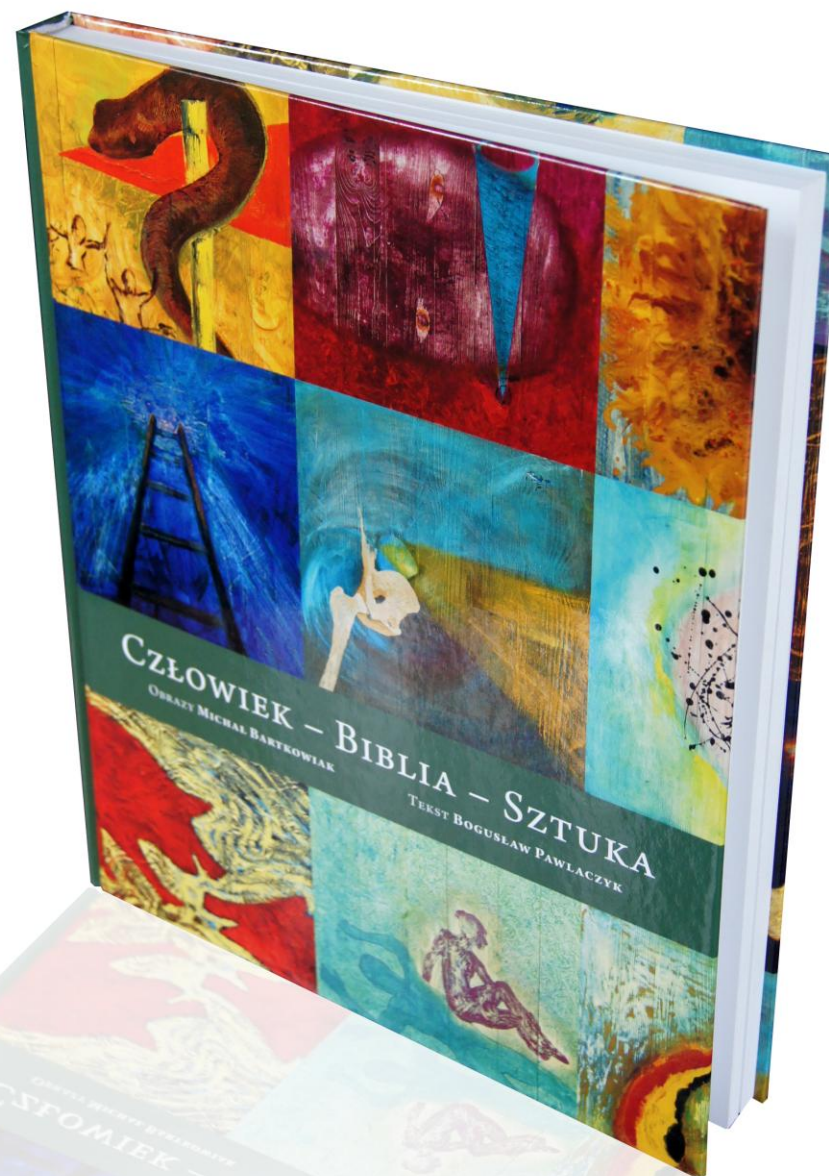

album CZŁOWIEK- BIBLIA- SZTUKA

Cykl 57 obrazów olejnych malowanych na deskach formatu 40x40cm.
Obrazy są ilustracjami do tekstu współautora albumu prof. Bogusława Pawlaczyka.

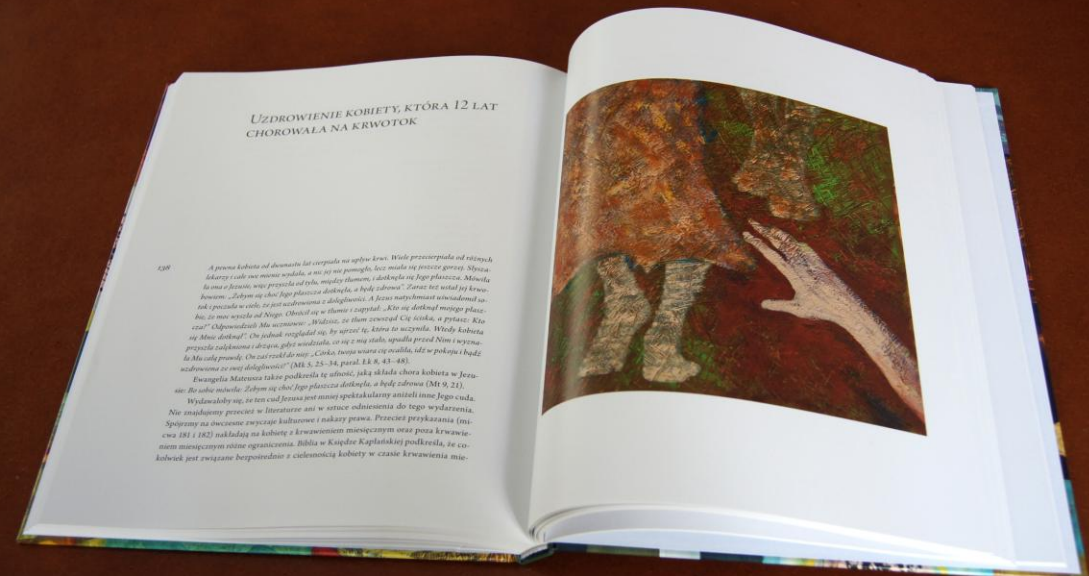
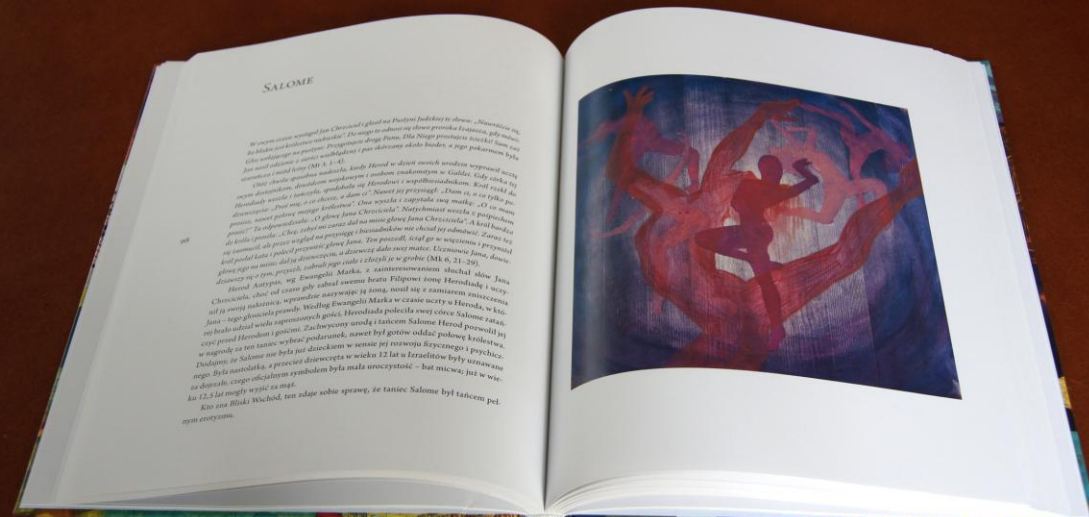

wyróżnienie



19 POZNAŃSKIE DNI Książki
nie tylko NAUKOWEJ

wydane przez:

Wydawnictwo Naukowe
Uniwersytetu Medycznego
im. Karola Marcinkowskiego
w Poznaniu



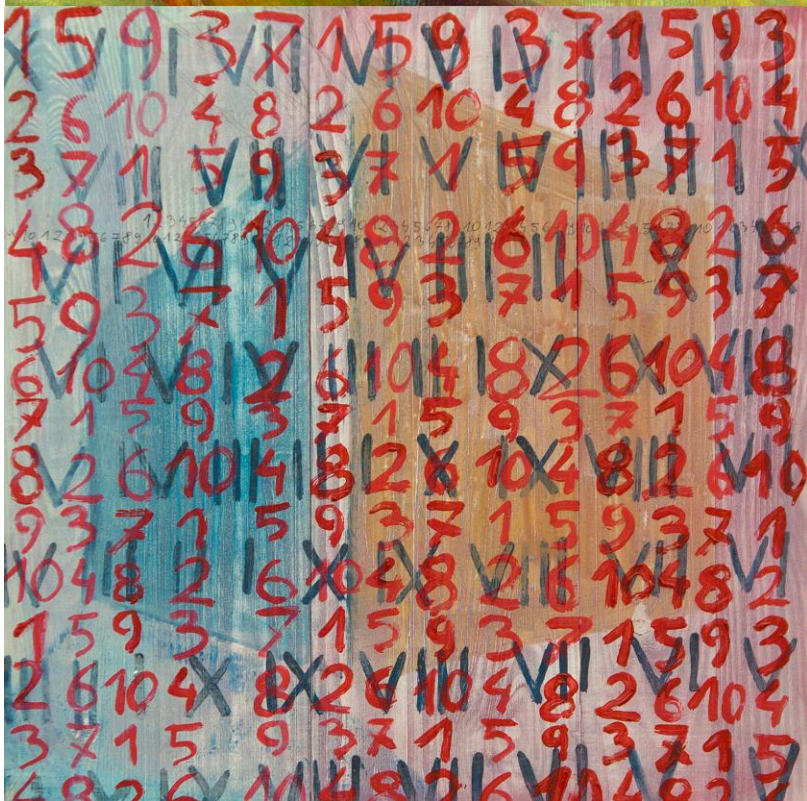
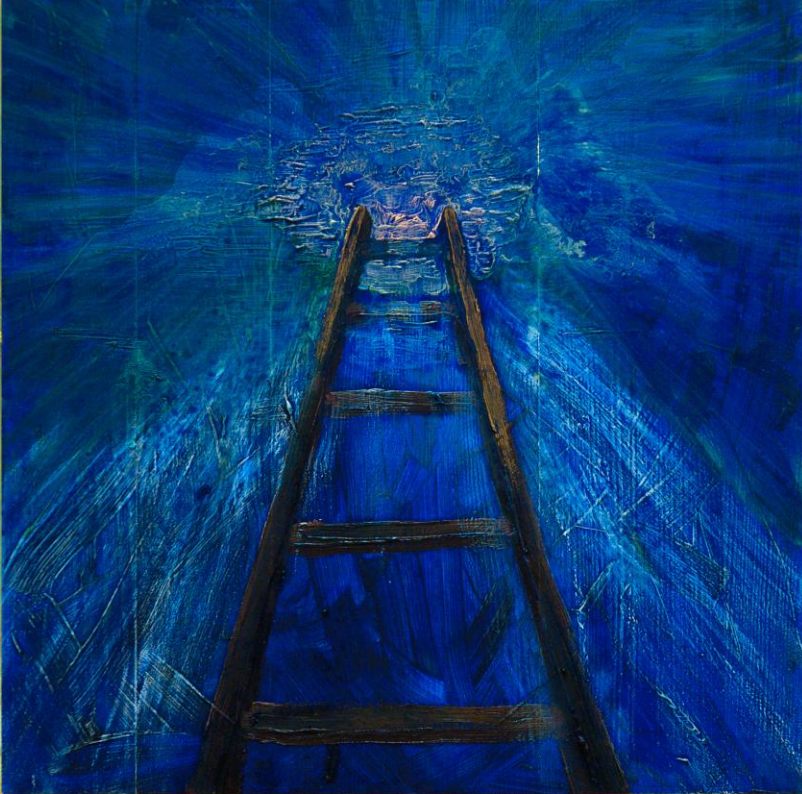
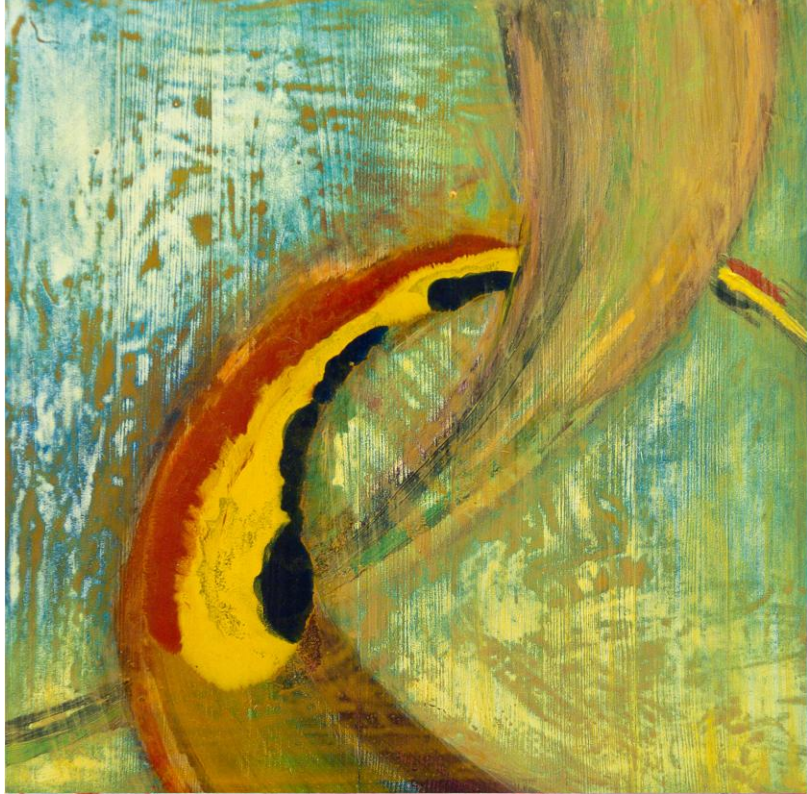

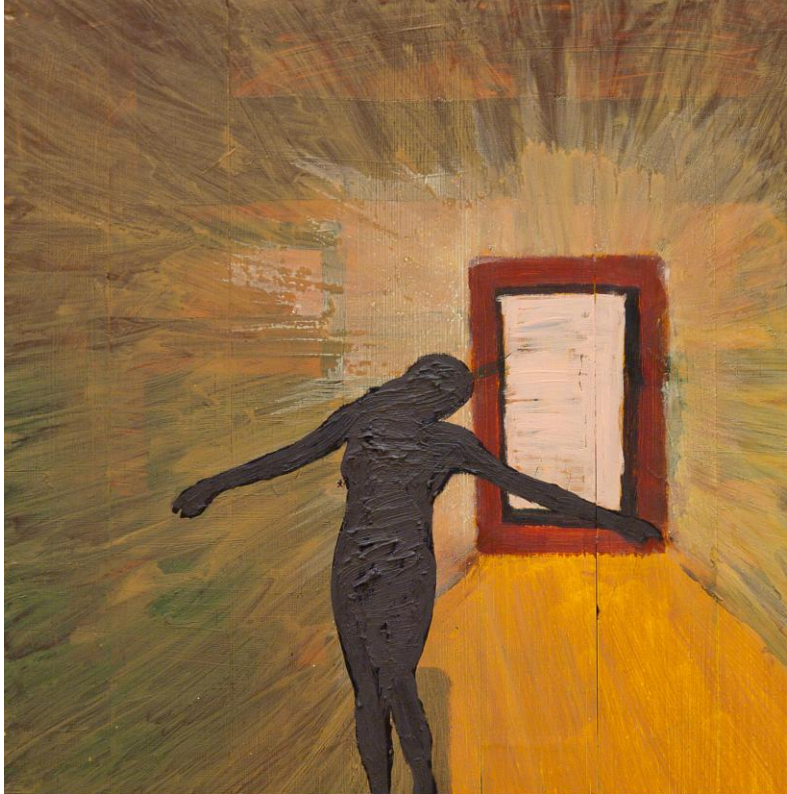

dokumentacja wystaw



Temporary Museum for new design Superstudio Piu
Mediolan 2012

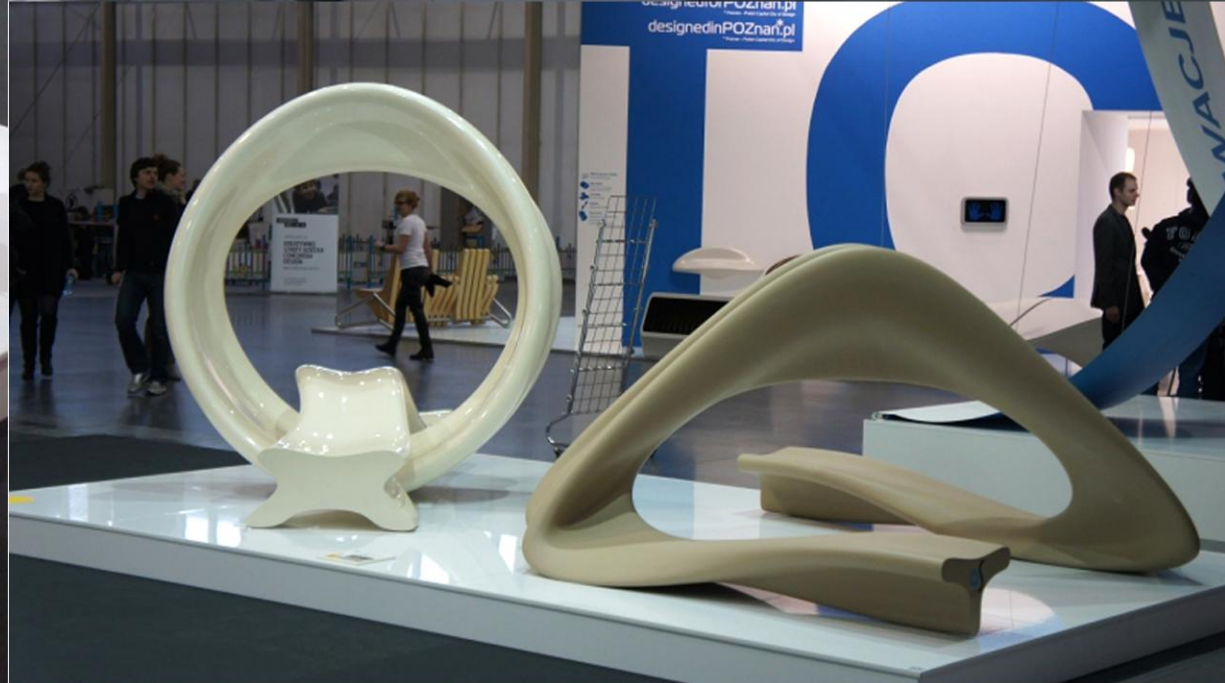
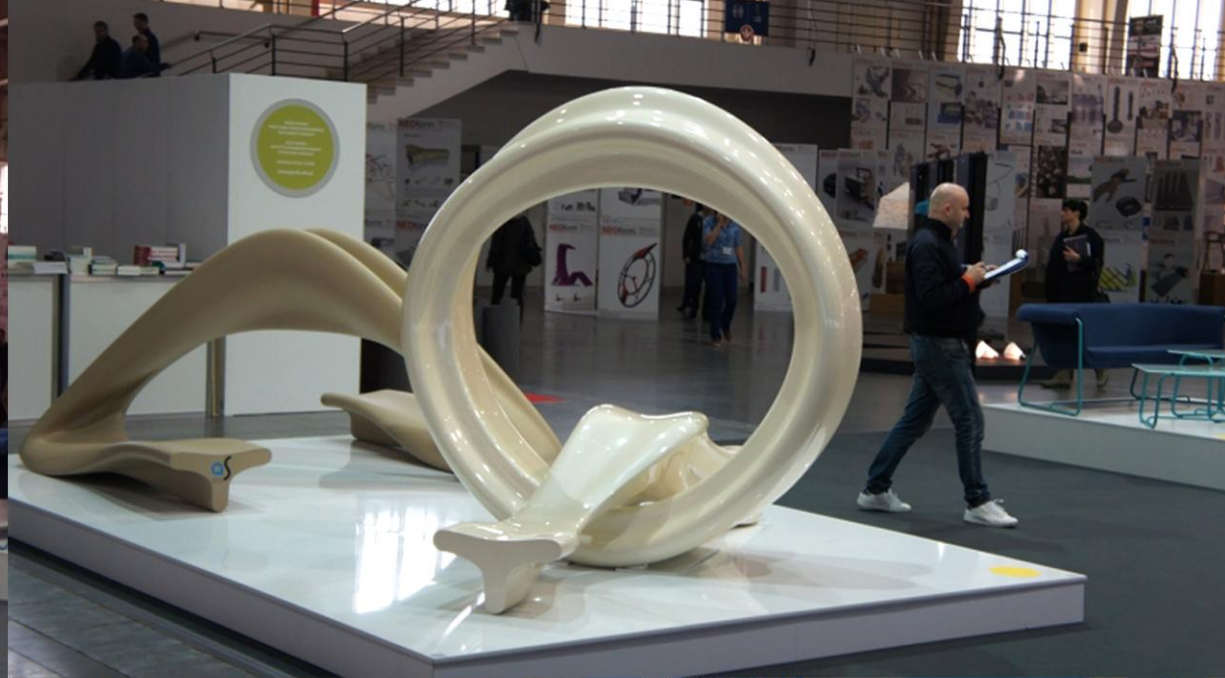







Expo Silesia
Sosnowiec 2013

Krakow Design
Kraków 2013



Hush Warsaw
Warszawa 2014

Orange Kino Letnie
Sopot 2013







Wielkopolska Tradycja Wzornictwa Meblowego
Warszawa 2013









Człowiek-Biblia-Sztuka
Galeria MBWA w ratuszu, Leszno 2015



prasa i media



grafika plus produkt
2+3 D)

nr 38
 Ogólnopolski
 Kwartalnik Projektowy
 1/2011
 cena 18 zł (w tym 5% VAT)
 ISSN 1642-7602
 INDEKS 378348



14 **DYPLOMY 2009/2010**



DI

Michał Bartkowiak → mb.art7@wp.pl
 Drzwi w każdą stronę – dyplom magisterski
 Wydział Architektury i Wzornictwa Uniwersytetu Artystycznego w Poznaniu
 prowadząca: prof. Jolanta Usarewicz-Owsian

Każdy doświadczył nie milego uczucia, gdy chcąc otworzyć drzwi – popychał je, choć należało pociągnąć. W budynkach użyteczności publicznej ratunkiem są stosowne napisy, choć i tam mniej uważni rozpaczliwie szarpną klamkę. Podobne obserwacje były punktem wyjścia dla autora drzwi otwieranych w obie strony. Zastosował dwie osie obrotu, opracował własną konstrukcję okuć i ustawił płytę drzwi pod niewielkim kątem w stosunku do framugi. Ten pomysł łamie konwencję licowania drzwi ze ścianą, ale daje jednoznaczny informację, w którym miejscu należy je pchnąć, a w którym pociągnąć. Drzwi wyglądają, jakby były nieco uchylone, przez co zachęcają przybysza do wejścia. To rozwiązanie ma jeszcze jedną zaletę: soby na wózkach inwalidzkich mogą z każdej strony wjechać w światło drzwi popychając je, co jest znacznie łatwiejsze. Ten rodzaj ruchu jest również korzystniejszy, gdy mamy zajęte obie ręce. Projekt nie przewiduje zamykania drzwi na zamek, powstał z myślą o przegrodach wewnętrznych. W niektórych przypadkach będzie atrakcyjny zarówno funkcjonalnie, jak wizualnie.

2+3D III 38 / 2011

TEKNOŚ
Systemy malarskie - okna i drzwi drewniane

Wpisy z lutego 2011 roku

DRZWI W KAŻDĄ STRONĘ czyli multidirectional door

Dodano 18 lutego 2011 r.

Chyba każdy z nas doświadczył niemilego uczucia, gdy chcąc otworzyć drzwi – popychał je zamiast ciągnąć. Często pomocne w tej sytuacji okazują się umieszczone na skrzydle napisy PCHĄC lub CIĄGNĄC, jednak stosowane są jedynie w budynkach użyteczności publicznej, a co mniej uważni i tak szarpiąc za klamkę. Rozwiązania zjawiska w obiektach prywatnych podjął się natomiast młody absolwent ASP z Poznania – autor idei drzwi w każdą stronę.



Projektant, dzięki zastosowaniu specjalistycznych okuć oraz dwóch osi obrotu, stworzył możliwość otwierania drzwi od każdej strony w dwóch wariantach – przez pchanie lub ciągnięcie. W zależności od potrzeby otwieramy je pchając lub ciągnąc, tym samym zmieniając oś obrotu drzwi. Umieszczone w progu i nadprożu 2 trzpienie (po 2 sztuki na górze i dole) na przemiał pełnią funkcję osi obrotu (w chwili otwierania) a znajdujące się w skrzydle drzwiowym gniazda na przemiał wskazują w te trzpienie.

Drzwi posiadają także dwie „klamki”. Jedną z prawej strony a drugą z lewej, schowaną pomiędzy odstającą krawędzią drzwi a ścianą. Otwieranie odbywa się intuicyjnie: ciągnąc za „klamkę” przy odstającej lewej krawędzi (przy otwieraniu przez podciągnięcie) lub pchając „klamkę” po prawej stronie drzwi (przy otwieraniu przez pchanie).



Samo skrzydło również nie jest typowe: zostało postawione pod kątem do framugi, przemieszczając tym samym tradycyjną metodę osadzania drzwi w ścianie. Dzięki temu trójkąt drzwi zachęcający do wejścia, ponieważ cały czas wygląda na lekko uchylone. Ponadto rozwiązując dylemat: pchać czy ciągnąć – skłoniło osadzenie samo podpowiada prawidłowej ruch. A to nie koniec ich zalet: osoby na wózkach inwalidzkich mogą od każdej strony wejść w drzwi nudy element wyposażenia wnętrza.

Podsumowując: w odróżnieniu od dostępnych na rynku produktów to przede wszystkim duże ułatwienie i możliwość wyboru sposobu otwierania drzwi w sytuacji gdy jesteśmy przed drzwiami a nie w momencie ich kupowania. Pozwała to dostosować ich doślanie do różnych sytuacji, możliwości i chęci, dając przy tym dużą frajdę. To także bardzo świeże spojrzenie na rynek drzwi wewnętrznych, które zazwyczaj kojarzą nam się z nudnym elementem wyposażenia wnętrza.

Oryginalność podejścia do tematu została doceniona w międzynarodowym konkursie DYPLOMY 2009/2010. Zakwalifikowane prace zostały zaprezentowane w desinger'skich magazynach w Polsce, Czechach i na Słowacji. Autorem prezentowanej idei drzwi w każdą stronę jest absolwent ASP, który w 2010 r. ukończył studia na kierunku Architektura Wnętrz. W ramach swojej pracy magisterskiej, poza projektem na papierze, wykonał on również prototyp drzwi w skali 1:1. Potwierdził tym samym, że drzwi są możliwe do zrobienia w prawdziwym życiu. Skrzydło zostało wykonane z płyty MDF i polakerowane, okucia i klamka są z aluminium. Wszystkich zainteresowanych (najlepiej producentów drzwi), którzy chcieliby dowiedzieć się więcej szczegółów lub nawiązać kontakt z projektantem, odeśląm do pisana na jego adres: mb.ar17@wp.pl

Lubię to! Udostępnij

Brak komentarzy

Archiwum
2011
Luty (1)
Styczeń (1)
2010
Grudzień (1)
Listopad (1)

dekoracja.pl
start mid/profil kreatywny społeczność galerie deko-nawywy edycja konkursy filmy artshop Zaloguj | Rejestracja

WIP aranżacja architektura art audycja deko design deko-konkursy design dodatki dom detaliści eko łąki folk ikony designu kolor konkursy meble miejsca na ścianę oświetlenie po dyplomie poka pop design prezentacja projektowanie projektowanie recykling style szkolenia targi top design trendy twórcy wnętrza wydarzenia

Future Generation znamy zwycięzców

FUTURE generation 2011

dekoracja
2011-06-01 13:47
Liczba wyświetleń: 1630

Konkurs Future Generation skierowany jest do młodych projektantów i architektów - studentów i absolwentów uczelni wyższych oraz poświęconych a profilu technicznym i artystycznym (wydajdy wojowniczo przemysłowego i architektury).

Uczestnicząc w konkursie future generation 2011 autor twórczości ma wykonać to wyjątkowo obciążające i wymagające własnej kreatywności na profesjonalnym forum wydarzenia arena DESIGN. To także potwierdzenie oryginalności, niebanalnej estetyki oraz innowacyjności Waszych projektów.

Konkurs obejmuje: opracowanie odpowiedniej koncepcji; dowolnie wybranego produktu lub obiektu architektonicznego wiodąc tematu; formy produkcji; formy if future. Do konkursu można zgłaszać koncepcje, które nie zostały wyodrębnione do produkcji lub realizacji.

W dniu 27.05.2011 odbyło się posiedzenie Jury konkursu future generation, które spośród 35 zgłoszonych projektów wyłoniło 11 finalistów, projekty sędziowie oczyliwili w kolejnych tygodniach:

- JUST FEN - INTERGALACTIC 47 - DRZWI W KAŻDĄ STRONĘ - TRIANGULAR DOOR - DYNAMIKA PRZESTRZENI - STO STÓW - I STÓBÓW - GUSTE - TABO REITY cool cool - stoal - PRACTEA
- w grupie finalistów 10 osób architektów i 1 osobę artystki do finalu przesyłał:
- REGISTRATION SPACE - FAWKON WOOD
- Jury wybrało zwycięzców, oto oni:

Pierwsze miejsce i nagroda główna w wysokości 23.000,00 PLN brutto otrzymał:

- Just Fen z Biłgoraja za projekt produktu - designu dla niepełnosprawnych JUST FEN.

Produkt jest wynikiem pracy dyplomowej Produkt - wyzwanie wady ergonomicznej drzwi. Jest on odpowiedzią na problemy użytkownika narządu poruszającego, a ponadto element wzbudzenia dawno już „wyeksploatowanej” formy techniki narzędzi. Od czasu jej podjęciu się niezmieniła, którego forma praktycznie nie ulega zmianom. Przez lata jego użytkownicy wnosili jego do swoich wady i zakry. Rozwiązanie funkcjonalne produktu oparte na 2 punktach podparcia palca, co tworzy samostanowiący uchwyć, umożliwiającą utrzymanie i operowanie narzędziem za pomocą tylko jednego palca.

Dwa równorzędne wyróżnienia każde po 3.000,00 PLN brutto otrzymał:

- Paweł Góra z Poznania za projekt obiektu architektonicznego FAWKON WOOD
- Paweł Wodański z Biłgoraja za projekt produkt - designu dla niepełnosprawnych JUST FEN.

Projekt jest wynikiem pracy dyplomowej Produkt - wyzwanie wady ergonomicznej drzwi. Jest on odpowiedzią na problemy użytkownika narządu poruszającego, a ponadto element wzbudzenia dawno już „wyeksploatowanej” formy techniki narzędzi. Od czasu jej podjęciu się niezmieniła, którego forma praktycznie nie ulega zmianom. Przez lata jego użytkownicy wnosili jego do swoich wady i zakry. Rozwiązanie funkcjonalne produktu oparte na 2 punktach podparcia palca, co tworzy samostanowiący uchwyć, umożliwiającą utrzymanie i operowanie narzędziem za pomocą tylko jednego palca.

Nagrodę specjalną Marszałka Województwa Wielkopolskiego czyli udział w największym targach meblowych na świecie - Salone Internationale del Mobile 2012 w Mediolanie, w szczególności pokrycie kosztów transportu i zakwaterowania oraz zapewnienie możliwości prezentacji pracownicy na stoisku WeloBokki, otrzymał:

- Michał Baranowski z Poznania za projekt produktu DRZWI W KAŻDĄ STRONĘ.

Drzwi w każdą stronę: Drzwi otwierają się z tej samej strony w dwóch wariantach (można otworzyć drzwi przez pchanie lub ciągnięcie). Jest to pomocne dla osób na wózkach inwalidzkich, którym łatwiej otworzyć drzwi przez pchanie niż przybicie drabiny wyprzedzenia się. Zamiast drzwi wybić się jak szalony. Dzięki osadzeniu skrzydła sprężalnicie klamki otwierania, jak również ekspozycji same drzwi w płaszczyźnie ściany. Dzięki dwóm osiom obrotu mamy możliwość otwierania drzwi z każdej strony w identyczny sposób.

Tagi: design konkursy pop dyplomie

my floor
Wpisz frazę

Przebieg zwycięzców pierwszej edycji konkursu Future Generation

FUTURE generation 2011

W dniu 27.05.2011 odbyło się posiedzenie Jury konkursu future generation, które spośród 35 zgłoszonych projektów wyłoniło 11 finalistów, projekty sędziowie oczyliwili w kolejnych tygodniach:

- JUST FEN - INTERGALACTIC 47 - DRZWI W KAŻDĄ STRONĘ - TRIANGULAR DOOR - DYNAMIKA PRZESTRZENI - STO STÓW - I STÓBÓW - GUSTE - TABO REITY cool cool - stoal - PRACTEA
- w grupie finalistów 10 osób architektów i 1 osobę artystki do finalu przesyłał:
- REGISTRATION SPACE - FAWKON WOOD
- Jury wybrało zwycięzców, oto oni:

Pierwsze miejsce i nagroda główna w wysokości 23.000,00 PLN brutto otrzymał:

- Just Fen z Biłgoraja za projekt produktu - designu dla niepełnosprawnych JUST FEN.

Produkt jest wynikiem pracy dyplomowej Produkt - wyzwanie wady ergonomicznej drzwi. Jest on odpowiedzią na problemy użytkownika narządu poruszającego, a ponadto element wzbudzenia dawno już „wyeksploatowanej” formy techniki narzędzi. Od czasu jej podjęciu się niezmieniła, którego forma praktycznie nie ulega zmianom. Przez lata jego użytkownicy wnosili jego do swoich wady i zakry. Rozwiązanie funkcjonalne produktu oparte na 2 punktach podparcia palca, co tworzy samostanowiący uchwyć, umożliwiającą utrzymanie i operowanie narzędziem za pomocą tylko jednego palca.

Dwa równorzędne wyróżnienia każde po 3.000,00 PLN brutto otrzymał:

- Paweł Góra z Poznania za projekt obiektu architektonicznego FAWKON WOOD
- Paweł Wodański z Biłgoraja za projekt produkt - designu dla niepełnosprawnych JUST FEN.

Projekt jest wynikiem pracy dyplomowej Produkt - wyzwanie wady ergonomicznej drzwi. Jest on odpowiedzią na problemy użytkownika narządu poruszającego, a ponadto element wzbudzenia dawno już „wyeksploatowanej” formy techniki narzędzi. Od czasu jej podjęciu się niezmieniła, którego forma praktycznie nie ulega zmianom. Przez lata jego użytkownicy wnosili jego do swoich wady i zakry. Rozwiązanie funkcjonalne produktu oparte na 2 punktach podparcia palca, co tworzy samostanowiący uchwyć, umożliwiającą utrzymanie i operowanie narzędziem za pomocą tylko jednego palca.

Nagrodę specjalną Marszałka Województwa Wielkopolskiego czyli udział w największym targach meblowych na świecie - Salone Internationale del Mobile 2012 w Mediolanie, w szczególności pokrycie kosztów transportu i zakwaterowania oraz zapewnienie możliwości prezentacji pracownicy na stoisku WeloBokki, otrzymał:

- Michał Baranowski z Poznania za projekt produktu DRZWI W KAŻDĄ STRONĘ.

Drzwi w każdą stronę: Drzwi otwierają się z tej samej strony w dwóch wariantach (można otworzyć drzwi przez pchanie lub ciągnięcie). Jest to pomocne dla osób na wózkach inwalidzkich, którym łatwiej otworzyć drzwi przez pchanie niż przybicie drabiny wyprzedzenia się. Zamiast drzwi wybić się jak szalony. Dzięki osadzeniu skrzydła sprężalnicie klamki otwierania, jak również ekspozycji same drzwi w płaszczyźnie ściany. Dzięki dwóm osiom obrotu mamy możliwość otwierania drzwi z każdej strony w identyczny sposób.

Tagi: design konkursy pop dyplomie

blog projektowy oraz podsumowanie konkursu Future Generation

POLISH DESIGN. DESIGN FROM WIELKOPOLSKA

SALONE DEL MOBILE 2012, MILANO

PODCAZ NAJWIĘKSZE NA ŚWIECIE IMPREZY ZWIĄZANE Z WYPOBLIŻENIEM WNĘTRZ URZĄD MARSZAŹKOWSKI WIELKOPOLSKIEGO ZAPREZENTOWAŁ PO RAZ PIERWSZY WYSTAWĘ PROMIĄCĄ DESIGN TEGO REGIONU.

Wystawa „Polish Design. Design from Wielkopolska”, pod dyktando artystyczna architektki i projektantki Doroty Kozary, prezentowała region, który osiągnął innowacyjne sukcesy, odgrywa coraz istotniejszą rolę na mapie światowego designu, pracując, a zasługując na rodzimą kreatywność. Pozycja gospodarza Wielkopolski wynika z jej mocnych, regionalnych stron, do których należą m.in. przemysł meblarski, przede wszystkim uczenie artystyczne i techniczne oraz środowiska twórcze. Tutaj bardzo ważny jest design i kojarzenie go z kreatywnością, zmierzającą do odkrywania nowych rozwiązań, które korzystnie wpłynęły na materialną i mentalną racjonalność mieszkańców regionu. Na Via Tortona w Superstudio Più, w prestiżowym Temporary Museum for New Design można było zobaczyć wybrane marki wielkopolskie: Astronol, Coccodrillo, Comfarty, Mammut, Meble Vox, Noti, PROFIm czy Porcelana Chodzież, które od kilku lat przedstawiają swoje wzornictwo w ramach międzynaro-

dowych wydarzeń i odnoszą pierwsze sukcesy na skalę światową. „Polish Design. Design from Wielkopolska” to również prezentacja dwóch poznańskich uczelni – Uniwersytetu Artystycznego i School of Form – oraz nowego miejsca łączącego biznes, naukę, design i kreatywność – Concordia Design. Urząd Marszałkowski Województwa Wielkopolskiego reprezentuje samorząd regionalny w licznych projektach dotyczących innowacji, nowych technologii i wzornictwa. Poprzez organizowanie konferencji i warsztatów z udziałem międzynarodowych ekspertów, wystaw w przestrzeniach publicznych oraz udzielanie wsparcia lokalnym galeonom gospodarki przyczynia się do wzrostu innowacyjności i konkurencyjności regionu. Wystawa jest formą kreacji Wielkopolski, której potencjał przekonuje międzynarodowy świat designu i biznesu, że Polska może konkurować ze znanymi markami, zarówno na poziomie idei i inspiracji, jak i produktu finalnego.



TEDDYBEAR
sofa, fotel, krzesło
INOTI, Miłkoła Wierczyński, 2012
Marka łączy się z inspiracją, które swój rozwój oparły na światowym wykształceniu designu jako czynnika gwarantującego dobrą jakość i funkcjonalność oferowanych produktów. Swój sukces po raz pierwszy zaprezentowała na międzynarodowych targach w 2011 roku, w ramach Young Creative Poland in Production.

DESIGNARTIST | KRAJOBRAZOWY.COM | MIESZKANI



COLLINS
sofa i fotel
COMFORTY, Tomek Rygała, 2012

DESIGNARTIST | KRAJOBRAZOWY.COM | MIESZKANI

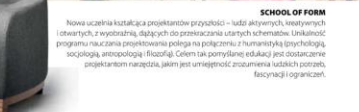

LCD
kanapa
INOTI, Renata Kalina, 2012

DESIGNARTIST | KRAJOBRAZOWY.COM | MIESZKANI



JENA
waniozabłok
Mammut, MOWOStudio – Monika Błakowska Opala, Węgrschi Opala, 2011
Produkt oznymal nagrodę Red Dot Award 2011. Firma odwołuje możliwościach produkcyjno-technologicznych, od początku swojej działalności stawia na design jako główny motor rozwoju.



SCHOOL OF FORM
Nowa uczelnia kształcąca projektantów przyszłości – ludzi aktywnych, kreatywnych i otwartych, z wyjątkową, dążącą do przekraczania utartych schematów. Unikalność programu nauczania projektowania polega na połączeniu z humanistyką (psychologia, socjologia, antropologia i filozofia). Celem tak pożytecznej edukacji jest dostarczenie projektantom narzędzi, jakim jest umiejętność rozumienia ludzkich potrzeb, łagodzący i logiczny.

DESIGNARTIST | KRAJOBRAZOWY.COM | MIESZKANI



YOUNG USERS
PIEŁEĆ, VCA, Maria Kosińska, 2010
Meble powstały we współpracy z m.in. z psychologami. Zostały zaprojektowane zgodnie z obecnymi trendami, z uwzględnieniem pki i zainteresowań młodych użytkowników. Możliwość swobodnego omalowania modułów w przestrzeni, pozwala także na kreatywną ingerencję w same meble.



TALERZE Z KOLEKCIJ KRAJOBRAZ STOLU I WAZONY CZTERY PORTY ROKU
POTI, ANA CYRUSIŁA, S.A., Helena Walska, 2012
160-letnia fabryka odzies się na współczesne wzornictwo dzięki własnemu studiu i wprowadzaniu nowoczesnych rozwiązań projektowych.

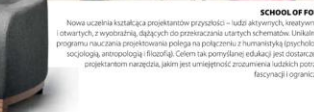

KOLECCJA URBAN 2012
COCODRILLO, Coccodrillo Design Studio, 2012
Marka istnieje od 2002 roku, produkuje ubrania dla dzieci od 14 roku życia zgodnie z najnowszymi trendami. Kolekcja powstała w jej własnym studiu projektowym, na czele którego stoi projektantka Agnieszka Nowak.

DESIGNARTIST | KRAJOBRAZOWY.COM | MIESZKANI



CITY ALPHABET (ASTROMAL) w formie napisu ZŁOŻYł zestaw szarego koloru dyskretny przez dyrektora Temporary Museum for New Design wybrany do prezentacji w przestrzeni wspólnej Superstudia Più.

CONCORDIA DESIGN
Jedno z pierwszych miejsc na mapie polskiego designu, które łączy biznes, naukę, design i kreatywność. Świadczą o tym liczne wystawy, m.in. „Mothers of Innovation” (Sobieska Patrycja i Urszula) we współpracy z Patrycją Moras, „Polish Design” (najlepsze przykłady designu z Polski) oraz „New Industry Future Class+Comfort” (bielska firma Comfarty).

FAN
fotel sofa
PROFIm, Piotr Kuchciński, 2011
Uniwersalne siedzisko do zastosowania zarówno w biurze, jak i w domu. Procentem współzależne z wieloma designersami. Projekty są nagradzane i wyróżniane w prestiżowych konkursach.

SWING
kanapa
COMFORTY, Tomek Rygała, 2012
W poszukiwaniu własnego know-how marka zorganizowała konkurs „Future Canvas”, do udziału w którym zaprosiła międzynarodową grupę projektantów. Po sześć konkursów zaprezentowane na Salone del Mobile 2011 trzy propozycje firmy i powstały jej prototypy międzynarodowe umiaru. Projekt był dla niej Tomek Rygała, Tomasz Augustyniak, Lucio Perini, Philip Nigro, Andersen & Voll.

UNIVERSITY ARTISTYCZNY
Hajduka Siergiej, Thea & Corine, Studio Product Design, 2012
Jest jedną z największych i najstarszych uczelni w Polsce. Wydział Projektowania Mebla, dzięki współpracy z polskimi przedsiębiorcami, stawia nacisk na zapewnienie całościowego procesu kształcenia produktu w przemyśle. Liczne kontakty na venekach takich jak: Industrial Design, Interior Design, Fashion Design, ma stał się ważnym elementem tej uczelni z Białym.

CITY ALPHABET (ASTROMAL) w formie napisu ZŁOŻYł zestaw szarego koloru dyskretny przez dyrektora Temporary Museum for New Design wybrany do prezentacji w przestrzeni wspólnej Superstudia Più.



KOLECCJA URBAN 2012
COCODRILLO, Coccodrillo Design Studio, 2012
Marka istnieje od 2002 roku, produkuje ubrania dla dzieci od 14 roku życia zgodnie z najnowszymi trendami. Kolekcja powstała w jej własnym studiu projektowym, na czele którego stoi projektantka Agnieszka Nowak.



UNIVERSITY ARTISTYCZNY
Hajduka Siergiej, Thea & Corine, Studio Product Design, 2012
Jest jedną z największych i najstarszych uczelni w Polsce. Wydział Projektowania Mebla, dzięki współpracy z polskimi przedsiębiorcami, stawia nacisk na zapewnienie całościowego procesu kształcenia produktu w przemyśle. Liczne kontakty na venekach takich jak: Industrial Design, Interior Design, Fashion Design, ma stał się ważnym elementem tej uczelni z Białym.



DESIGNARTIST | KRAJOBRAZOWY.COM | MIESZKANI

INTERNI

THE MAGAZINE OF INTERIORS
AND CONTEMPORARY DESIGN
N° 6 GIUGNO/JUNE 2012

MONTHLY ITALY € 8
A € 16 - A € 16 - GB £ 20 - £ 14
F € 15 - GR € 14 - P cost. € 15 - UK £ 12
Poste Italiane SpA - Sped. in A.P.D.L. 353/03
art.1, comma1, DCB Verona

MONDADORI

ES 2012 Fuori Salone

IL DESIGN A MILANO
CONQUISTA LA CITTÀ

200 PAGINE
DI EVENTI E PROGETTI

Dossier
Le Marche tra storia, città,
ricerca e innovazione

Legacy
ODILE DECQ FOR INTERNI



SOPRA, CITY ALPHABET GRANDI LETTERE CHE COMPONGONO LA SCRITTA "DESIGN" DIVENTATE SEDUTE - SCULTURA A DISPOSIZIONE DEI VISITATORI. POSIZIONATE NELLE AREE DI PASSAGGIO DI SUPERSTUDIO PIÙ, REALIZZATE IN ESCLUSIVA PER IL TEMPORARY MUSEUM DAGLI SCULTORI POLACCHI PIOTR WELNIAK E MICHAEL BARTKOWIAK.

SOTTO, POLISH DESIGN. DESIGN FROM WIELKOPOLSKA REGION. MOSTRA COLLETTIVA, CURATA DA DOROTA KOZDRA, DELLA WIELKOPOLSKA, UN FLORENTINE DISTRETTO INDUSTRIALE POLACCO CHE HA PORTATO A MILANO UNA SELEZIONE DI PRODOTTI DELLE AZIENDE PIÙ SIGNIFICATIVE DI DESIGN.



Michał Bartkowiak

Umiejętność obserwacji rzeczywistości i kreacji nowego świata poprzez łamanie dotychczasowych schematów myślenia – oto, co charakteryzuje projekty Michała Bartkowiaka, architekta i designera młodego pokolenia, urodzonego w 1986 roku. Pasja związana z projektowaniem i sztuką użytkową narodziła się w nim dość wcześnie, a następnie dojrzała, by stać się wkrótce sposobem na życie. Potwierdzeniem tego był uzyskany w 2010 roku dyplom na Wydziale Architektury i Wzornictwa Przemysłowego Akademii Sztuk Pięknych w Poznaniu.

Jako student Michał Bartkowiak próbował swoich sił jako designer w Grupie Projektowej ETTE. Dzięki wfa-snej pracy i ogromnemu zaangażowaniu ma na koncie kilka prestiżowych osiągnięć. Warto przytoczyć kilka z nich: w 2007 roku został wyróżniony za projekt sofy dla firmy ZewDivani, a w 2008 otrzymał nagrodę w konkursie na zaprojektowanie łącznika w hall „Czteropak” na Międzynarodowych Targach Poznańskich. Został też laureatem międzynarodowego konkursu na najlepsze Prace Dyplomowe w latach 2009–2010, organizowanego przez polski magazyn „2+3D”, czeski „Typo” oraz słowacki „Designum”. W międzynarodowym konkursie Future Generation 2011 otrzymał nagrodę specjalną Marszałka Województwa Wielkopolskiego.

Jego prace można było zobaczyć podczas Fiera di Milano 2009 w Mediolanie, gdzie brał udział w wystawie „SaloneSatellite”. Wystawiane też były w Centrum Sztuki Współczesnej w Pradze, w Instytucie Wzornictwa Przemysłowego na Zamku w Cieszynie, a także podczas Arena Design w Poznaniu w roku 2010 i 2011. Wkrótce projekty Bartkowiaka oglądać będzie można podczas wystawy „Wartość dodana. Światowe wzor-

Future Generation 2011

Nagroda Specjalna
Marszałka Województwa Wielkopolskiego
Special Award
of the Marshal of the Wielkopolska Region

The skilled observation of reality and the ability to create a 'new' world by shattering existing patterns of thought are what characterise the work of Michał Bartkowiak, an architect and designer of the rising generation. Born in 1986, his passion for design and applied arts emerged quite early and quickly matured into a way of living, something to which his graduation in 2010 from the Faculty of Architecture and Design at the Academy of Fine Arts in Poznań testifies.

While still a student, he put his powers as a designer to the test with the ETTE design studio. In the end, the fact that he has a number of prestigious awards to his name is down to his own efforts and commitment. It is worth citing a few of these achievements. In 2007, he received an honourable mention for a sofa designed for the ZewDivani company and in 2008 his project for a competition to design a connecting passageway in the Czteropak pavilion at the Poznań International Fair took second place. He also won an international competition organised by the Polish magazine "2+3D", in conjunction with the Czech "Typo" and the Slovakian "Designum", for the Best Graduation Project 2009–2010 and, in the international Future Generation 2011 competition, he received the Marshal of the Wielkopolska Region's Special Award.

His work was shown in Milan, during the Fiera di Milano 2009, where he participated in the SaloneSatellite event and has also been exhibited at the Centre for Contemporary Arts in Prague, the Institute of Industrial Design at Cieszyn Castle and during the Arena Design Fair in Poznań in 2010 and 2011. Upcoming events at which his work will be on display are the "Value



drzwi
w każdą
stronę

Multidirectional Door
2009–2010, Michał Bartkowiak



city
alphabet

2012, Piotr Wehniak, Michał Bartkowiak

niczwo z Polski" w Wilnie, a także na największych targach meblowych na świecie Salone Internazionale del Mobile w stolicy designu – Mediolanie.

Niewątpliwie projekty Bartkowiaka mają w sobie coś, co nie pozwala przejść obok nich obojętnie. „Drzwi w każdą stronę” zyskały uznanie wielu krytyków z branży. Są bardzo „intuicyjne”, nie trzeba się zastanawiać, czy ich otwarcie nastąpi przez pociągnięcie, czy pchnięcie. Każdy ruch jest dozwolony i przychodzi automatycznie. Drzwi poddają się bez walki.

Na uwagę zasługują także niecodzienne meble do przestrzeni publicznej – „literki”, które powstały we współpracy z Piotrem Wehniakiem. Każda litera mówi coś innego, każda ma inną funkcję, a zestawione razem tworzą nieslogimny w języku mebli użyteczności publicznej. Ciekawe jest też krzesło ogrodowe Ruban – wygodne, ergonomiczne i zaprojektowane z fantazją.

Cel Bartkowiaka jest dość ambitny. Swoimi projektami chce poprawiać jakość życia za pomocą przedmiotów niebanalnych, oryginalnych, czasem wybiegających poza ramy tradycyjnego myślenia. I ta niestandardowość myślenia zwraca uwagę. Jego projekty na pewno budzą emocje, jednocześnie nie można im odmówić tego, że są „poukładane” i funkcjonalne. Można by powiedzieć, że jest to odpowiedzialny, harmonijny design z domieszką świeżości i dowcipu. Wydaje się, że Bartkowiak ma wszelkie predyspozycje, by wpisać się w świat designu XXI wieku.

Added. Design From Poland" exhibition in Vilnius and the world's largest furniture fair, held in the capital of design, Milan.

There can be no doubt whatsoever that Bartkowiak's designs are possessed of a certain passion. His "Multi-directional Door" was acclaimed by a number of critics in the sector. This highly intuitive door demands no pondering over whether opening it is a matter of pulling or pushing. Both are permitted and opening it comes automatically. The door yields without putting up a fight.

His uncommon "letters" furniture, created for public spaces in conjunction with Piotr Wehniak, also warrants attention. Every letter speaks of something different, each one has a different function and, when arranged together, they create neologisms in the language of functional public furniture. Another item of interest is his Ruban garden chair, comfortable, ergonomic and designed with imaginative flair.

Bartkowiak's intent is rather ambitious in nature. He wishes to improve the quality of life by means of designing out-of-the-ordinary, original objects that sometime go beyond the framework of conventional thinking. And it is this non-standard thinking that draws the attention. His designs most certainly stir the emotions, yet, at one and the same time, their "neatness" and functionality are irrefutable. It might be said that this is responsible and harmonious design with a generous dash of freshness and wit. It would seem that Bartkowiak is predisposed in every way to make his mark in the world of 21st century design.

<http://www.michaeldesign.eu>

TEXT/TEXT: Agnieszka Rakuta – na podstawie materiałów prasowych / based on press releases
FOTO/PHOTO: Materiały prasowe / Press releases

nadzorowanie wdrażanych projektów



produkcja mebli miejskich
city alphabet





produkcja okien i drzwi drewnianych

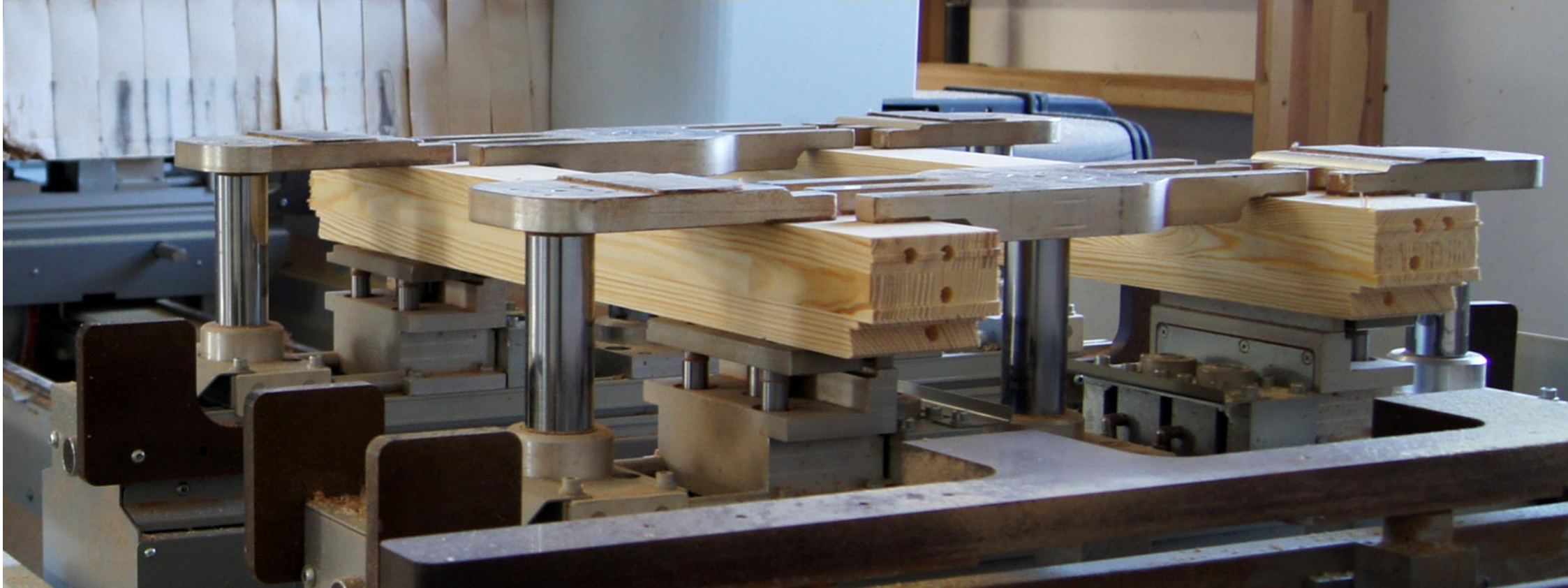
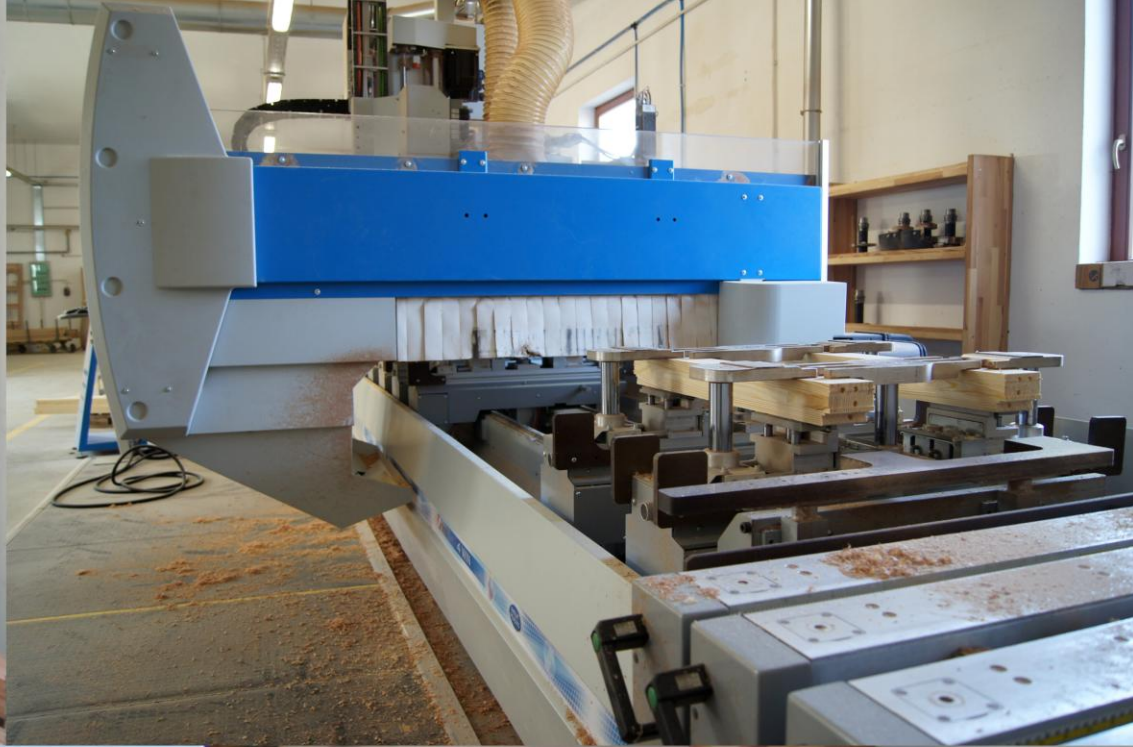



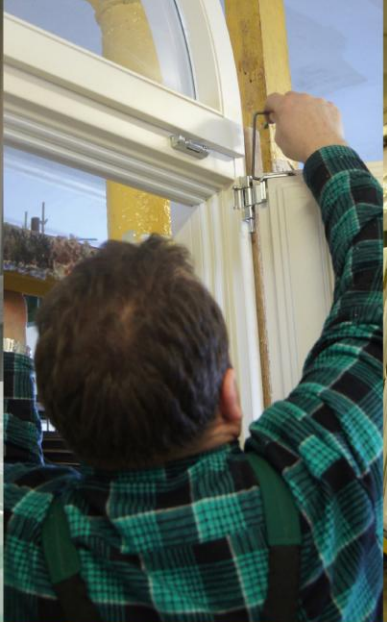

nagrody i wystawy

“Człowiek-Biblia-Sztuka”
Galeria Think-Art, Poznań 2015
Galeria Ratusz, Leszno 2015

“Maison&Objet”
Paryż 2014

“Hush Warsaw 2014”
Warszawa 2014

“Arena Design”
Poznań 2014

“Łódź Design Festival”
Łódź 2013

**“Wielkopolska Tradycja
Wzornictwa Meblowego”**
Warszawa 2013

“Arena Design”
Poznań 2013

“Expo Silesia”
Sosnowiec 2013

“Design Street”
Kraków 2013

“Orange Kino Letnie”
Sopot 2013

“Polish Design”
Mediolan 2013

„17 prezentacje. Mikrohistorie.”
Kolekcja Miejska.”
Leszno 2012

**“Salone Internazionale
Del Mobile 2012”**
Mediolan 2012

“Gmina 2012,2013, 2014”
Poznań 2012-2014

**“Temporary Museum for new
design Superstudio Piu”**
Mediolan 2012

“Centre of Contemporary Art”
Praga 2011

“Polish Instytut of Design”
Zamek Cieszyn 2011

**“Wartość dodana. Światowe
wzornictwo z Polski”**
Wilno 2011

“Arena Design”
Poznań 2011

“Arena Design”
Poznań 2010

**“Salone Satellite
Fiera di Milano 2009”**
Mediolan 2009

Złoty Medal 2012, 2014
oraz Laur Konsumentów 2014
Międzynarodowych Targów Poznańskich

Przyznanie Patentu w stopniu Wynalazek
przez Urząd Patentowy Rzeczypospolitej Polskiej w 2014 roku

Finalista konkursu
Dobry Wzór 2013

Finalista konkursu
Top Design 2013

Nagroda Specjalna
Marszałka Województwa Wielkopolskiego
w międzynarodowym konkursie
“Future Generation 2011”

Międzynarodowy przegląd
najlepszych prac dyplomowych
“Graduated Projects 2009-2010”
organizowany przez
“2+3D”, “TYPO”, “DESIGNUM”

Druga Nagroda w konkursie
“Czteropak”
na zaprojektowanie łącznika
MTP Poznań 2008

Wyróżnienie w konkursie
“ZEW DIVANI”
w 2007 roku



nagrody i rekomendacje